



# 2014国际直航枢纽城市研讨会

## 2014 PATA Hub City Forum-Chengdu

主办：成都文化旅游发展集团有限公司  
Chengdu Culture&Tourism Development Group.LLC

亚太旅游协会  
Pacific Asia Travel Association

### 汇总报告

亚太旅游协会北京办事处汇总

# 目 录

关于论坛	第2页
会议议程	第3-4页
演讲嘉宾简介	第5-15页
新闻媒体报道	第16-20页
会场花絮	第21-22页
演讲嘉宾 PPT	第23页(之后)



## 关于论坛

近年来，成都市高度重视国际航线开通工作，将国际航线视为成都经贸繁荣和城市形象的象征之一，作为拉动旅游、商务、物流及地区经济的发展、改善投资环境、打造西部航空枢纽的重要引擎，并把开通国际航线作为实施“交通先行”战略的重要举措。成都双流国际机场已开通国际及地区定期直飞客运航线21条，中转和包机客运航线22条，航程遍布欧洲、大洋洲、中东、南亚、东南亚及港澳台地区，与北京枢纽、上海枢纽、广州枢纽共同被中国民航局确认为四大国家级航空枢纽。此次国际直航枢纽城市研讨会议的举办，延续了2013年 PATA 旅游交易会的后效应，展现了成都国际化城市软实力和国际影响，提升了成都打造成为区域性国际交往中心和国际枢纽城市的知名度。会议主题包括国际旅游目的地管理及营销的最新趋势、72小时免签政策如何为入境游发展注入新动力、区域内现有航线维护和发展新战略等相关内容。

2014年12月22日，由成都文旅集团和亚太旅游协会（以下简称 PATA）联合主办的2014国际直航枢纽城市研讨会在成都举办。

此次会议分为主旨演讲和主题研讨两个部分。主旨演讲包括了国际航空领域发展趋势展望、引领旅游业的移动革命、澳门特别行政区的空运政策与澳门航空的发展与展望、大数据加移动端与智慧旅游重塑旅游新体验。主题研讨包括了打造枢纽城市-地面及空中服务、传统旅行社及 OTA 如何为打造枢纽城市做出贡献等内容。

来自四川省重要旅游景区、酒店和旅行社与欧洲、中东、亚洲、澳洲、美加航空公司和旅游网站代表通过主旨演讲和主题研讨的方式，整合航空枢纽城市链条相关部门和企业，与成都旅游同业互动，探讨成都旅游与交通如何互通互联，为把成都打造为国际枢纽城市献计献策。PATA 前任主席、PATA 中国专家委员会名誉主席安栋梁致开幕辞，PATA 首席执行官特别顾问张科德、TripAdvisor 亚太区目的地旅游总监马家淇、澳门民航局航空运输暨国际关系航空运输主任李嘉颖、携程目的地营销总经理蓝美玲、四川省机场集团有限公司航空市场部经理唐一微出席会议并发表主旨演讲。前中国国家旅游局市场司、管理司司长；前国旅集团副总裁杨文珍女士就“传统旅行社及 OTA 如何为打造枢纽城市做出贡献”发表了相关见解。

# 2014 国际直航城市枢纽研讨会

“旅游的互联互通”

中国四川·成都锦江宾馆

2014 年 12 月 22 日

## 2014 年 12 月 22 日 (周一) (Monday)

0900-0930 会议注册

开幕致辞

研讨会主持人: PATA 大中华区主任吴波先生

0930-0940 PATA 大中华区主任吴波先生介绍到场嘉宾

0940-0950 PATA 前任主席、PATA 中国专家委员会名誉主席安栋梁先生致辞

主旨演讲

0950-1010 成都双流国际机场股份有限公司航空市场部经理唐一微

主题: 国际航线开通与机场软硬件设施的提升

1010-1030 亚太旅游协会首席执行官特别顾问张科德先生

主题: 国际航空领域发展趋势展望

1030-1050 社交茶歇

1050-1110 TripAdvisor 亚太区目的地旅游总监马家淇女士

主题: 引领旅游业的移动革命

研讨环节

1110-1150 研讨主题: 打造枢纽城市---地面及空中服务

研讨主持人: 张科德先生

研讨嘉宾:

赫兹租车中国区总监魏冬梅女士

众信副总裁王春峰先生

法航荷航集团成都及西南地区经理沈晓容女士

国航西南营销中心总经理李冬女士

OAG 航空中国区副总裁张韶晖女士

1150-1200 研讨问答环节



**1200-1430**

**午餐**

主旨演讲

1430-1450

澳门民航局航空运输暨国际关系航空运输主任李嘉颖小姐

主题：澳门特别行政区的空运政策，澳门航空业的发展与展望

1450-1510

携程旅游网智慧旅游业务总经理蓝美玲女士

主题：大数据+移动端智慧旅游重塑旅游新体验

**1510-1530**

**社交茶歇**

研讨环节

1530-1610

研讨主题：传统旅行社及 OTA 如何为打造枢纽城市做出贡献

研讨主持人：龙途互动联合创始人&CEO 曹志刚先生

研讨嘉宾：

前中国国家旅游局市场司、管理司司长；前国旅集团副总裁杨文珍女士

WTCTF 副秘书长严晗先生

艾威联合旅游顾问机构总裁王新军先生

途易中国首席运营官赵红宇女士

1610-1620

研讨问答环节

1620-1630

主持人吴波先生：论坛小结

## 演讲嘉宾简介

安栋梁  
PATA 前任主席  
PATA 中国专家委员会名誉主席



安栋梁（Mr Joao Manuel Costa Antunes）拥有葡萄牙里斯本技术学院授予的土木工程学位，安先生于 1983 年移居澳门，并于 1988 年 4 月起出任澳门特别行政区政府旅游局局长，领导一个富有活力的旅游专家团队。在他的领导下，澳门的旅游事业实现腾飞并持续繁荣。

1998 年至 2000 年初，安先生被委以重任，主持澳门移交大典统筹办公室的工作。政权交接活动圆满完成后，他续任澳门特别行政区政府旅游局局长。

除旅游相关事务外，安先生还积极投身特区政府的其它公务，担任 2012-2014 亚太旅游协会（PATA）主席并成为亚太旅游协会（PATA）终身会员

2010 年安先生被澳门政府授予“Tourism Merit”的称号对他为澳门旅游业的稳定发展做出的贡献表示认同。

## 演讲嘉宾简介

张科德  
亚太旅游协会（PATA）首席执行官战略顾问



张科德于 1997 年加入亚太旅游协会（PATA），领衔创建了 PATA 战略情报中心。现在该中心已发展成为亚太地区旅游业界的重要智库，张科德先生也被公认为亚太地区旅行与旅游业的权威专家。他现任 PATA 首席执行官特别顾问，兼任泰国国立法政大学创新学院服务创新与发展部负责人。

针对旅游管理者、经营者和规划人员的需求，张科德先生主持编撰了一系列分析报告和专业出版物，其中包括广受赞誉的《亚洲太平洋地区旅游发展预测》和《年度旅游监测》报告。张科德先生也负责为亚太旅游协会收集、分析和解读旅行和旅游行业数据，鉴定和监测可能影响往来于亚太地区及区域内旅行的因素。张科德先生还主持参与了 PATA 为大连、杭州、成都、上海旅游局和北京旅游委等中国会员机构编写的各类专业报告。



## 演讲嘉宾简介

马家淇  
TripAdvisor 亚太区目的地旅游总监



马家淇女士现任 **TripAdvisor** 亚太区目的地旅游总监。她带领一个目的地推广销售团队主要负责亚太区的业务。这个团队的工作重点是为亚太地区各旅游局提供推广和销售支持。

马家淇女士的事业起步于瑞士恺撒里兹酒店管理学院。毕业后，她加入了香港旅游发展局伦敦办事处。之后，她又加入了比利时法兰德斯旅游局，主要负责 **MICE** 以及国际营销工作。这两份工作使她能够和业界的合作伙伴保持密切联系，并与他们一起致力于提升目的地形象和知名度。

马家淇女士在 **TripAdvisor** 的事业起步于 **TripAdvisor** 伦敦办事处，主要负责欧洲、亚洲和非洲的旅游业界客户。作为世界上最大的旅游类网站，**TripAdvisor** 拥有深刻的洞察和庞大的数据库。这也是马家淇女士可以分享给业界的最大财富。通过在亚太地区的推广和营销工作，马家淇与众多业界伙伴建立联系。她还常常受邀为一些地方协会和商贸组织做演讲。**TripAdvisor** 的目标是支持全球旅游业的发展，并让其更好地理解评论的力量。

### 演讲嘉宾简介

魏冬梅  
赫兹租车中国区总监



魏冬梅，1999年毕业于英国爱丁堡大学工商管理学院，获工商管理硕士。2002年加入赫兹国际租车，任职中国区经理，主要负责公司客户、合作伙伴、TMC 以及 GDS 渠道的销售和管理。现任中国区高级总监，全面负责赫兹全球租车业务在中国市场、销售和运营的管理。

### 演讲嘉宾简介

王春峰  
众信副总裁



王春峰博士现任众信国际旅行社股份有限公司副总裁；亚太旅游协会业界委员会委员,亚太旅游协会中国（北京）分会理事。

加盟“众信旅游”之前，王春峰博士一直在中国国家旅游局及其直属单位中国旅游出版社工作了 20 多年。作为旅游行业资深人士，王春峰博士参与审定《中国旅行社等级划分与评定》、《中国旅行社安全规范》、《中国旅行社产品第三方网络交易平台经营和服务要求》、《中国旅行社产品通用规范》等。

王春峰先生拥有工商管理哲学博士学位。他曾就读于南开大学（中国），北京师范大学（中国）；奥地利萨尔茨堡旅游学院，菲律宾太历国立大学。

## 演讲嘉宾简介

沈晓容  
法航荷行集团成都及西南地区经理



沈晓容。90年代英语专业毕业于成都。1992年参加了中国民航第九期代理人培训班，学习国际业务，从而进入航空业，1993年开始在航空公司代理商工作。1995年取得IAIA在中国颁发的第一批代理人资格证书。2000年辞职游走在上海，同年7月加入法国航空公司，9月回成都任法国航空公司成都及重庆销售经理。2006年荷兰皇家航空公司开航成都阿姆斯特丹直飞航线，被任命为法荷集团成都及西南地区经理至今。

## 演讲嘉宾简介

李东  
国航西南营销中心总经理

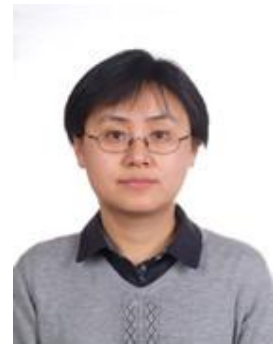

1994年毕业于中国民航大学，2007年取得MBA学位。1994年进入国航工作，目前担任国航西南营销中心总经理。在国航工作的20年时间里，先后从事过客票销售、分销系统管理以及收益管理等工作，2014年3月，从北京调到成都工作。



## 演讲嘉宾简介

张韶晖  
英国 OAG 航空国际有限公司副总裁



张韶晖女士于 2003 年末加入 OAG，并负责建立该公司在中国的业务。张韶晖女士在民航市场，及新领域业务方面拥有超过 10 多年丰富领导和市场开拓经验，在快速发展的民航运输业和旅游业贡献了她的专业知识和技能。

张韶晖女士在供职 OAG 之前拥有在多个专业领域，如能源，IT 和航空业服务的经历，并在法国道达尔(Total)ABB， 95info CRM 解决方案及 UBM Aviation 集团任职。

张韶晖女士分别在中国完成其计算机学士学位，并于加拿大安大略省 McMaster 大学 完成其数据库分析与设计专业的的研究生学位。张韶晖女士拥有中欧国际工商学院获取市场战略及规划证书。

张韶晖女士于 2012 年获邀成为亚太旅游协会中国分会理事。

## 演讲嘉宾简介

李嘉颖  
澳门民航局航空运输暨国际关系航空运输主任



李嘉颖女士毕业于北京大学和国家行政学院硕士学位(公共管理)，曾任机场管理公司-行政助理、澳门特别行政区民航局-局长秘书、澳门特别行政区民航局-航空运输助理主任，现任澳门特别行政区民航局-航空运输主任。

## 演讲嘉宾简介

蓝美玲  
携程旅行网 智慧旅游业务总经理



蓝美玲女士，拥有 20 多年在台湾地区和大陆地区旅游行业的丰富经验和复旦大学 EMBA 学位。台湾最大 OTA 易游网的创始团队成员，台湾最早一批由传统旅游行业跨足旅游电子商务领域的专业人士。后于 2004 年正式加入携程。先后担任度假产品部高级经理、渠道营销总监、目的地营销总经理，现担任携程旅行网智慧旅游业务总经理，负责国内及海外旅游目的地营销业务，搭建智慧旅游平台，为各地政府提供一站式目的地解决方案。凭借自身在旅游度假产品方面的丰富经验，及新媒体整合营销的专业积累，她的深刻洞察和独特见解将更好地服务于目的地营销的发展。

### 演讲嘉宾简介

曹志刚  
龙途互动联合创始人&CEO



曹志刚先生于 2004 年底从美国回国并创立龙途互动，利用数字营销，社交媒体和最新的旅游技术，推广国内外的旅游品牌。在美国学习和工作的十余年中，曹先生一直致力于将最新的信息技术运用到旅游行业中去，并从事收益管理和旅游在线分销的工作，同时也参与了多家硅谷创业公司的建立和发展。

### 演讲嘉宾简介

杨文珍  
前中国国家旅游局市场司、管理司司长；前国旅集团副总裁



曾任：翻译陪同（导游）、欧洲部经理兼法语处处长、旅行社饭店管理司副司长、中国康辉旅行社总社（集团）副总经理、中国国际旅行社总社（集团）副总经理国际市场开发司司长、国际联络和旅游促进司司长、中国驻巴黎旅游办事处主任。



## 演讲嘉宾简介

严晗  
世界旅游城市联合会(WTCF) 副秘书长



严晗先生,2000年毕业于国际关系学院行政管理系,获得管理学学士学位。2003年-2008年就读北京大学国际关系学院国际政治专业,获得法学硕士学位。他持续关注和研究非政府国际组织和跨文化交流领域。

严晗先生是 WTCF 的初创筹建者之一,他与联合会的国际旅游城市和旅游机构有着良好沟通关系。作为实施者,他组织了世界旅游城市联合会(WTCF)成立大会和 2012-2014 年北京香山旅游峰会。2013 年 5 月,严晗先生参与了在联合国大厦举办的“旅游与可持续发展圆桌论坛”。他多次推动中国旅游城市和机构与欧洲、美洲和非洲旅游城市和机构的友好交流和产业合作。2013 年 9 月,经理事会选举通过,严晗先生当选为世界旅游城市联合会副秘书长。

## 演讲嘉宾简介

王新军博士  
艾威联合旅游顾问机构 CEO



王新军博士 1995 年毕业于北京大学，是国内最早的以旅游开发为研究方向的博士学位获得者之一。1995—2001 年在国家旅游局管理司工作，主要负责旅行社及出境旅游业务的行业管理，参与该期间旅行社行业管理特别是出境旅游相关政策法规的起草。2001 年 3 月，加入中国康辉旅行社集团有限责任公司，任总裁助理，兼任康辉网络公司总经理（2001—2003）。2006 年，任艾威联合旅游顾问有限公司总经理，并受国家旅游局的委托，作为核心起草人参与《旅行社条例》和有关出境旅游标准的起草和制定。2012 年，任艾威联合旅游顾问机构 CEO。

王新军博士具有政府、企业和学术研究多领域工作背景，对中国出境旅游有深入的研究和丰富的经验。作为中国出境旅游国际论坛的发起人，王新军博士与他的团队在过去十年里成功组织举办了 10 届出境旅游论坛。王新军博士也是联合国世界旅游组织旅游专家委员会委员。

## 演讲嘉宾简介

赵红宇  
途易中国首席运营官



赵红宇女士曾担任中青旅产品研发中心总经理、中旅国际会议展览有限公司全球采购总监，现任中旅途易旅游有限公司首席运营官。

## 演讲嘉宾简介

吴波  
亚太旅游协会（PATA）大中华区主任



吴波先生 1961 年出生于北京。1984 年毕业于北京第二外国语学院英语系，并获得英国文学学士学位。同年作为中国国家旅游局的新闻官员开始了他的职业生涯，吴波先生服务于中国旅游业最高的行政机构 16 年。曾任欧美处副处长、综合处副处长、中国国际旅游交易会（CITM）组委会秘书处处长。

作为中国政府部门的前官员，其熟知中国政府运作的模式和中国旅游业的发展。吴波先生有着丰富的国际贸易经验。此外他获得了纽约新学院大学硕士学位并在中国驻纽约旅游办事处工作 7 年，担任副主任一职。他于 2001 年底就任夏威夷 DBEDT（夏威夷州商业经济发展& 旅游部）驻京首席代表。凭借其对中国市场的了解和丰富经验，吴波先生为促进中美间的旅游、航空、商务、教育、投资等领域的合作与交流做出了积极的贡献。

# 媒体报道

The image shows a screenshot of a Baidu search result page. At the top left is the Baidu logo. The search bar contains the text '2014国际直航城市枢纽研讨会'. To the right of the search bar is a blue button labeled '百度一下'. Below the search bar is a navigation menu with links for '网页', '新闻', '贴吧', '知道', '音乐', '图片', '视频', '地图', '文库', and '更多'. Below the navigation menu, a red circle highlights the text '百度为您找到相关结果约1,550,000个'. The main content area displays several search results, each with a title, a snippet, and a date. The first result is titled '2014国际直航城市枢纽研讨会的最新相关信息' and includes a link to '中国日报网' with a date of '1天前'. The second result is titled '2014国际直航城市枢纽研讨会在成都举行' and includes a link to '民航资源网' with a date of '1天前'. The third result is titled '2014国际直航城市枢纽研讨会在成都举行' and includes a link to '中国旅游新闻网' with a date of '1天前'. The fourth result is titled '2014国际直航城市枢纽研讨会在成都举行' and includes a link to '中国民航' with a date of '2014-12-24'. The fifth result is titled '评论:2014国际直航城市枢纽研讨会在成都举办' and includes a link to '惠州文明' with a date of '2014-12-22'.

Baidu 百度

2014国际直航城市枢纽研讨会

百度一下

网页 新闻 贴吧 知道 音乐 图片 视频 地图 文库 更多»

百度为您找到相关结果约1,550,000个

[2014国际直航城市枢纽研讨会的最新相关信息](#)

[2014国际直航城市枢纽研讨会在成都举行](#) [中国日报网](#) 1天前  
12月22日,2014国际直航城市枢纽研讨会在成都举办,旅游业界代表围绕“旅游的互联互通”主题展开探讨,为把成都打造为国际枢纽城市献计献策。大会由成...

[2014国际直航城市枢纽研讨会在成都举行](#) [华夏经纬网](#) 1天前

[2014国际直航城市枢纽研讨会在成都举行](#) [民航资源网](#) 1天前

[国际直航城市枢纽研讨会在成都举行](#) [安栋梁致开...](#) [中国旅游新闻网](#) 1天前

[2014国际直航城市枢纽研讨会在成都举行](#) [中华人民共和国国家旅游局](#)

2014年12月23日 - 2014年12月22日,由成都文旅集团和亚太旅游协会(以下简称PATA)联合主办的2014国际直航城市枢纽研讨会在成都举办。来自我省重要旅游景区、酒店和旅行社与...  
[www.cnta.gov.cn/html/2...](#) 2014-12-23 - [V3](#) - 百度快照 - 82%好评

[2014国际直航城市枢纽研讨会在成都举行](#) [中国民航](#) [民航运输频道](#) ...

2014年12月24日 - 昨(22)日,由成都文旅集团和亚太旅游协会(PATA)联合主办的2014国际直航城市枢纽研讨会在成都举办。来自四川省重要旅游景区、酒店和旅行社与欧洲、亚洲...  
[www.cannews.com.cn/201...](#) 2014-12-24 - 百度快照 - 评价

[评论:2014国际直航城市枢纽研讨会在成都举办](#)

2014年12月23日 - [四川]2014国际直航城市枢纽研讨会在成都举办 2014-12-22[广东]惠州文明旅游的一道亮丽风景 2014-12-22[福建]“中国温泉之城”,为漳州增添了一块...



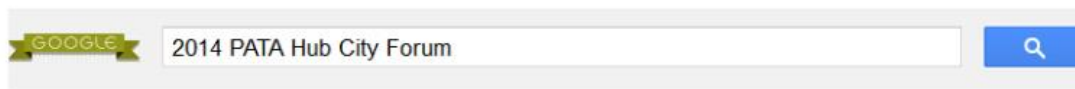

网页 图片 新闻 视频 地图 更多 搜索工具

找到约 18,000 条结果 (用时 0.45 秒)

**PATA Hub City Forum, Kuala Lumpur | PATA**  
[www.pata.org/event/pata-hub-city-forum-kuala-lumpur/](http://www.pata.org/event/pata-hub-city-forum-kuala-lumpur/) 翻译此页  
PATA Hub City Forum, Kuala Lumpur. You are here: Home / PATA Hub City Forum, Kuala Lumpur. November 14, 2014 ... March 27, 2014 all-day.

**2014 PATA Hub City Forum: Chengdu | PATA**  
[www.pata.org](http://www.pata.org) > Events > PATA Events 翻译此页  
The 2014 PATA Hub City Forum Series: Chengdu, will analyze current ... market competitiveness and attractiveness of tourist destination hub city and explore on ...

**Hub City Series | PATA**  
[www.pata.org](http://www.pata.org) > Events > PATA Events 翻译此页  
The Hub City Forum Series brings together key travel and tourism industry ... Seoul 2013 2 PATA Hub City Forum Seoul 2013 PATA Hub City Forum KL 2014 2.



网页 图片 视频 网典 资讯 地图 词典 更多

提示:当前显示为 全部结果 | [En 英文搜索](#) | [仅中文](#)

**2014 PATA Hub City Forum: Chengdu | PATA** 翻译此页  
OVERVIEW. Theme: "Connectivity in Tourism" The 2014 PATA Hub City Forum Series: Chengdu, will analyze current international travel trends, hold discussions on how ...  
[www.pata.org/portfolio/2014-pata-hub-city-forum-chengdu](http://www.pata.org/portfolio/2014-pata-hub-city-forum-chengdu)

**PATA Hub City Forum, Kuala Lumpur | PATA** 翻译此页  
You are here: Home / PATA Hub City Forum, Kuala Lumpur. November 14, 2014 Add to Timely ... Copyright © 2014 Pacific Asia Travel Association All Rights Reserved  
[www.pata.org/event/pata-hub-city-forum-kuala-lumpur](http://www.pata.org/event/pata-hub-city-forum-kuala-lumpur)

**Hub City Series | PATA** 翻译此页  
PATA Face to Face: Business Events that build your business, address issues and grow the visitor economy. The Hub City Forum Series brings together key travel and ...  
[www.pata.org/portfolio/hub-city-series](http://www.pata.org/portfolio/hub-city-series)

**PATA HCF KL2014** 翻译此页  
上次更新日期: 2014-9-30 · 2 条评论 · 首次发布时间: 2014-8-21  
PATA Hub City Forum: Kuala Lumpur. Posted: Thu 21 Aug. 2014 9:48 AM. PATA HUB CITY FORUM (HCF) : KUALA LUMPUR. Theme : ASEAN Economic Community 2015 ...  
[www.patamanager.org/news/pata-hub-city-forum-kuala-lumpur](http://www.patamanager.org/news/pata-hub-city-forum-kuala-lumpur)

### 2014 PATA Hub City Forum 的相关搜索

- [hub city中国](#)
- [beijing forum 2014](#)
- [sim city 4 forum](#)
- [city forum x china](#)
- [9 city forum php](#)
- [WD TV Live Hub Forum](#)
- [asiahedge china forum 2014](#)
- [world economic forum 2014](#)

9,400,000 条结果

微软



相关

[hub city](#)  
[sim city](#)







中华人民共和国国家旅游局  
China National Tourism Administration



<b>政务公开</b>	<b>资讯新闻</b>	<b>公共服务</b>	<b>网上政务</b>
行业标准 政策法规 旅游统计	市场监管 行政审批 政府采购	重点新闻 专题聚焦 行业动态 地方新闻 视频专栏 通知公告	旅游名录 微博互动 品质旅游 导游管理 饭店管理 景区管理 旅行社管理

当前位置: 首页 > 重点新闻 > 地方新闻 > 新闻列表 > 2014国际直航枢纽城市研讨会在蓉召开

请输入关键字  搜索  高级搜索

## 2014国际直航枢纽城市研讨会在蓉召开

2014-12-23 10:46:43 中国网 字号: [大] [中] [小] 选择背景色:

2014年12月22日,由成都文旅集团和亚太旅游协会(以下简称PATA)联合主办的2014国际直航枢纽城市研讨会在成都举办。来自我省

重要旅游景区、酒店和旅行社与欧洲、中东、亚洲、澳洲、美加航空公司和旅游网站代表通过主旨演讲和主题研讨的方式,整合航空枢纽城市链条相关部门和企业,与成都旅游同业互动,探讨成都旅游与交通如何互通互联,为把成都打造为国际枢纽城市献计献策。PATA前任主席、PATA中国专家委员会名誉主席安梓梁致开幕辞, PATA首席执行官特别顾问张科德、TripAdvisor亚太区目的地旅游总监马家琪、澳门民航局航空运输暨国际关系航空运输主任李嘉颖、携程智慧旅游业务总经理蓝美玲、四川省机场集团有限公司航空市场部经理唐一欣出席会议并发表主旨演讲。前中国国家旅游局市场司、管理司司长、前国旅集团副总教杨文珍女士也就传统旅行社及OTA如何为打造枢纽城市发表了相关见解。

去年9月,由成都市政府和PATA联合主办的2013年PATA旅游交易会在成都的成功举办,为成都提供了面向国际旅游业界展示自身形象的重要平台,同时对提升成都城市品牌和知名度起到了积极的推动作用。会上成都文旅集团与PATA达成共识,于2014年12月22日举办2014国际直航枢纽城市研讨会。

近年来,成都市高度重视国际航线开通工作,将国际航线视为成都经贸繁荣和城市形象的象征之一,作为拉动旅游、商务、物流及地区经济的发展、改善投资环境、打造西部航空枢纽的重要引擎,并把开通国际航线作为实施“交通先行”战略的重要举措。成都双流国际机场已开通国际及地区定期直飞客运航线21条,中转和包机客运航线22条,航线遍布欧洲、大洋洲、中东、南亚、东南亚及港澳台地区,与北京枢纽、上海枢纽、广州枢纽共同被中国民航局确认为四大国际航空枢纽。此次国际直航枢纽城市研讨会议的举办,延续了2013年PATA旅游交易会的后效应,展现了成都国际化城市软实力和国际影响,提升了成都打造成为区域性国际交往中心和国际枢纽城市的知名度。会议主题包括国际旅游目的地管理及营销的最新趋势、72小时免签政策如何为入境游发展注入新动力、区域内现有航线维护和发展新战略等相关内容。

此次会议分为主旨演讲和主题研讨两个部分。主旨演讲包括了国际航空领域发展趋势展望、移动互联网如何增强旅游的互联互通、澳门特别行政区的空运政策与澳门航空的发展与展望、大数据加移动端与智慧旅游重塑旅游新体验。主题研讨包括了打造枢纽城市-地面及空中服务、传统旅行社及OTA如何为打造枢纽城市做出贡献等内容。

[首页](#) | [新闻](#) | [会展](#) | [关于PATA](#)

[最新要闻](#) | [会员资讯](#) | [亚太新动向](#)

首页 > 新闻 > 2014国际直航枢纽城市研讨会——为成都打造国际枢纽

### 2014国际直航枢纽城市研讨会——为成都打造国际枢纽

2014-12-22 17:05

2014年12月22日，由成都文旅集团和亚太旅游协会（PATA）枢纽城市研讨会在成都举办。来自我省重要旅游景区、酒店和旅游美加航空公司和旅游网站代表通过主旨演讲和主题研讨的方式和企业，与成都旅游同业互动，探讨成都旅游与交通如何互通！市献计献策。PATA前任主席、PATA中国专家委员会名誉主席安楠执行主席特别顾问张科德，TripAdvisor亚太区目的地旅游总监、国际关系航空运输主任李惠颖、携程智慧旅游业务总经理雷美玲、航空市场部副经理唐一薇出席会议并发表主旨演讲。前中国国国际集团副总裁杨文珍女士也就传统旅行社及OTA如何为打造成都城市品牌知名度和度起到了积极的推动作用。会上成都文旅集团12月22日举办2014国际直航枢纽城市研讨会。

[首页](#) | [新闻](#) | [关于民航联盟](#) | [服务介绍](#)

[新闻稿发布](#)  
 覆盖中国大陆近1800家媒体，2000余名民航通讯员，几乎

[民航新闻稿 >> 2014国际直航枢纽城市研讨会昨日在成都举行](#)

### 2014国际直航枢纽城市研讨会

2014-12-23 14:15:06

**胡市**  
 2014国际直航枢纽城市研讨会昨日在成都举行  
 机场中转资源发展 成都有很大潜力

昨日，由成都文旅集团和亚太旅游协会（PATA）联合主办的2014国际直航枢纽城市研讨会在成都举办。来自我省重要旅游景区、酒店和旅行社与欧洲、亚洲、澳洲、美加航空公司和旅游网站代表通过主旨演讲和主题研讨的方式，与成都旅游同业互动，探讨成都旅游与交通如何互通！市献计献策。PATA前任主席、PATA中国专家委员会名誉主席安楠执行主席特别顾问张科德，TripAdvisor亚太区目的地旅游总监、国际关系航空运输主任李惠颖、携程智慧旅游业务总经理雷美玲、航空市场部副经理唐一薇出席会议并发表主旨演讲。前中国国国际集团副总裁杨文珍女士也就传统旅行社及OTA如何为打造成都城市品牌知名度和度起到了积极的推动作用。会上成都文旅集团12月22日举办2014国际直航枢纽城市研讨会。

**会议在成都召开**  
 展现成都国际航空实力

[网站首页](#) | [政务公开](#) | [行业管理](#) | [招商引资](#) | [旅游服务](#) | [联系我们](#)

[联系我们](#) | [成都旅游政务网](#)

2014国际直航枢纽城市研讨会在蓉召开

2014年12月22日，由成都文旅集团和亚太旅游协会（PATA）联合主办的2014国际直航枢纽城市研讨会在成都举办。来自我省重要旅游景区、酒店和旅行社与欧洲、亚洲、澳洲、美加航空公司和旅游网站代表通过主旨演讲和主题研讨的方式，与成都旅游同业互动，探讨成都旅游与交通如何互通！市献计献策。PATA前任主席、PATA中国专家委员会名誉主席安楠执行主席特别顾问张科德，TripAdvisor亚太区目的地旅游总监、国际关系航空运输主任李惠颖、携程智慧旅游业务总经理雷美玲、航空市场部副经理唐一薇出席会议并发表主旨演讲。前中国国国际集团副总裁杨文珍女士也就传统旅行社及OTA如何为打造成都城市品牌知名度和度起到了积极的推动作用。会上成都文旅集团12月22日举办2014国际直航枢纽城市研讨会。

[首页](#) | [航空](#) | [民航](#) | [飞行](#) | [维修](#) | [航务](#) | [人物](#) | [生活](#) | [财经](#)

[2014国际直航枢纽城市研讨会在成都举行](#)  
 2014-12-24 09:17 | 民航资源网 | 成都 | 成都新闻 | 航空 | 航空 | 航空

昨日（22）日，由成都文旅集团和亚太旅游协会（PATA）联合主办的2014国际直航枢纽城市研讨会在成都举办。来自我省重要旅游景区、酒店和旅行社与欧洲、亚洲、澳洲、美加航空公司和旅游网站代表通过主旨演讲和主题研讨的方式，与成都旅游同业互动，探讨成都旅游与交通如何互通！市献计献策。PATA前任主席、PATA中国专家委员会名誉主席安楠执行主席特别顾问张科德，TripAdvisor亚太区目的地旅游总监、国际关系航空运输主任李惠颖、携程智慧旅游业务总经理雷美玲、航空市场部副经理唐一薇出席会议并发表主旨演讲。前中国国国际集团副总裁杨文珍女士也就传统旅行社及OTA如何为打造成都城市品牌知名度和度起到了积极的推动作用。会上成都文旅集团12月22日举办2014国际直航枢纽城市研讨会。

[网站首页](#) | [政务公开](#) | [行业管理](#) | [招商引资](#) | [旅游服务](#) | [联系我们](#)

[2014国际直航枢纽城市研讨会在蓉召开](#)  
 2014-12-24 09:17 | 民航资源网 | 成都 | 成都新闻 | 航空 | 航空 | 航空

昨日（22）日，由成都文旅集团和亚太旅游协会（PATA）联合主办的2014国际直航枢纽城市研讨会在成都举办。来自我省重要旅游景区、酒店和旅行社与欧洲、亚洲、澳洲、美加航空公司和旅游网站代表通过主旨演讲和主题研讨的方式，与成都旅游同业互动，探讨成都旅游与交通如何互通！市献计献策。PATA前任主席、PATA中国专家委员会名誉主席安楠执行主席特别顾问张科德，TripAdvisor亚太区目的地旅游总监、国际关系航空运输主任李惠颖、携程智慧旅游业务总经理雷美玲、航空市场部副经理唐一薇出席会议并发表主旨演讲。前中国国国际集团副总裁杨文珍女士也就传统旅行社及OTA如何为打造成都城市品牌知名度和度起到了积极的推动作用。会上成都文旅集团12月22日举办2014国际直航枢纽城市研讨会。

[网站首页](#) | [新闻](#) | [区县](#) | [社区](#) | [国际](#)

**第十五届中国西部国际博览会**  
 成都市场、新闻中心、交通频道、航空机场

**2014国际直航枢纽城市研讨会 机场中转资源发展 成都有很大潜力**  
 2014-12-23 14:15:06 | www.cncn.com

**更多关于航空枢纽的新闻**  
 2014国际直航枢纽城市研讨会 机场中转资源发展 成都有很大潜力  
 2014国际直航枢纽城市研讨会 机场中转资源发展 成都有很大潜力

昨日，由成都文旅集团和亚太旅游协会（PATA）联合主办的2014国际直航枢纽城市研讨会在成都举办。来自我省重要旅游景区、酒店和旅行社与欧洲、亚洲、澳洲、美加航空公司和旅游网站代表通过主旨演讲和主题研讨的方式，与成都旅游同业互动，探讨成都旅游与交通如何互通！市献计献策。PATA前任主席、PATA中国专家委员会名誉主席安楠执行主席特别顾问张科德，TripAdvisor亚太区目的地旅游总监、国际关系航空运输主任李惠颖、携程智慧旅游业务总经理雷美玲、航空市场部副经理唐一薇出席会议并发表主旨演讲。前中国国国际集团副总裁杨文珍女士也就传统旅行社及OTA如何为打造成都城市品牌知名度和度起到了积极的推动作用。会上成都文旅集团12月22日举办2014国际直航枢纽城市研讨会。



## 会场花絮



## 会场花絮



## 演讲嘉宾 PPT

### 国际航空领域发展趋势展望

----亚太旅游协会首席执行官特别顾问张科德先生

### 引领旅游业的移动革命

----- TripAdvisor 亚太区目的地旅游总监马家淇女士

### 澳门特别行政区的空运政策，澳门航空业的发展与展望

----澳门民航局航空运输暨国际关系航空运输主任李嘉颖小姐

### 大数据+移动端智慧旅游重塑旅游新体验

-----携程旅游网智慧旅游业务总经理蓝美玲女士



# 主题：国际航空领域发展趋势展望 (UNWTO/PATA Aviation Report)

张科德

Special Advisor to the CEO



# Why this Report?

- There is a rapidly growing demand for travel
- Aviation is a significant component of that travel
- The two are not always however, well synchronized

As stated in the report

*“Separate sectorial policies on air transport and tourism result in a fundamental, and too often even conflicting disconnect which constitutes a severe constraint on the development of travel and tourism.”*

# Objectives

- To produce a comprehensive review of how air transport has contributed to tourism development in the Asia Pacific region and vice versa.
- To analyze the key trends and major challenges and opportunities associated with tourism and air transport.
- To highlight best practice cases in terms of harmonized policies, strategies and marketing programs between the tourism and aviation sectors at national, regional and city levels.
- To formulate practical guidelines for policymakers and other stakeholders to foster sustainable development in both the tourism and air transport sectors.

# Partners

This study was jointly conducted by:

- *The World Tourism Organization (UNWTO)*
- *The Pacific Asia Travel Association (PATA)*

in collaboration with:

- *The Tourism Promotion Organization for Asia Pacific Cities (TPO)*

and with the sponsorship of:

- *The Republic of Korea.*

# Methodology

- Largely secondary data used:
  - Data
  - Published reports
- Some primary support:
  - Specific surveys
  - Personal interviews



# Key Report Sections

- General Overview of Aviation in Asia and the Pacific
- Analysis on Major Opportunities and Challenges Associated with Tourism and Air Transport
- Case Studies
  - 12x locations in Asia/Pacific
- Conclusion and Recommendations



# The Importance of Aviation

- A significant contributor to international travel:

*In 2013, almost 1.1 billion tourists crossed international borders, and over half of these tourists arrived at their destination by air.*

- Furthermore UNWTO expects:

*The number of international tourist arrivals worldwide to increase by an average of 3.3% a year over the period 2010-30.*

*And*

*Arrivals to Asia/Pacific are forecast to increase even faster – by 4.9% per year.*

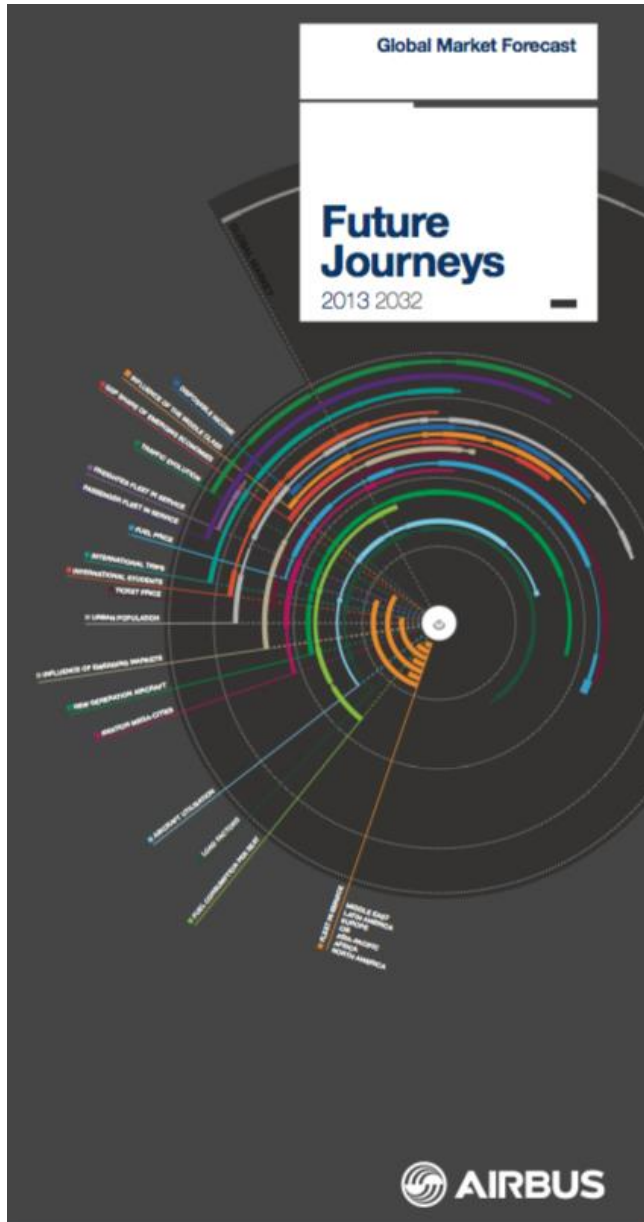

- More than 75% of global long-haul traffic is expected to fly between such cities by 2032, compared to 51% in 2012 - making airports in those cities key locations for reaching high-spending, intercontinental travellers.
- Routes to, from and through the mega-cities (including flights from airports in other smaller cities) will account for 99% of all long-haul traffic, the report predicts. That traffic will more than double between 2012 and 2032, to 2.2 million passengers daily.



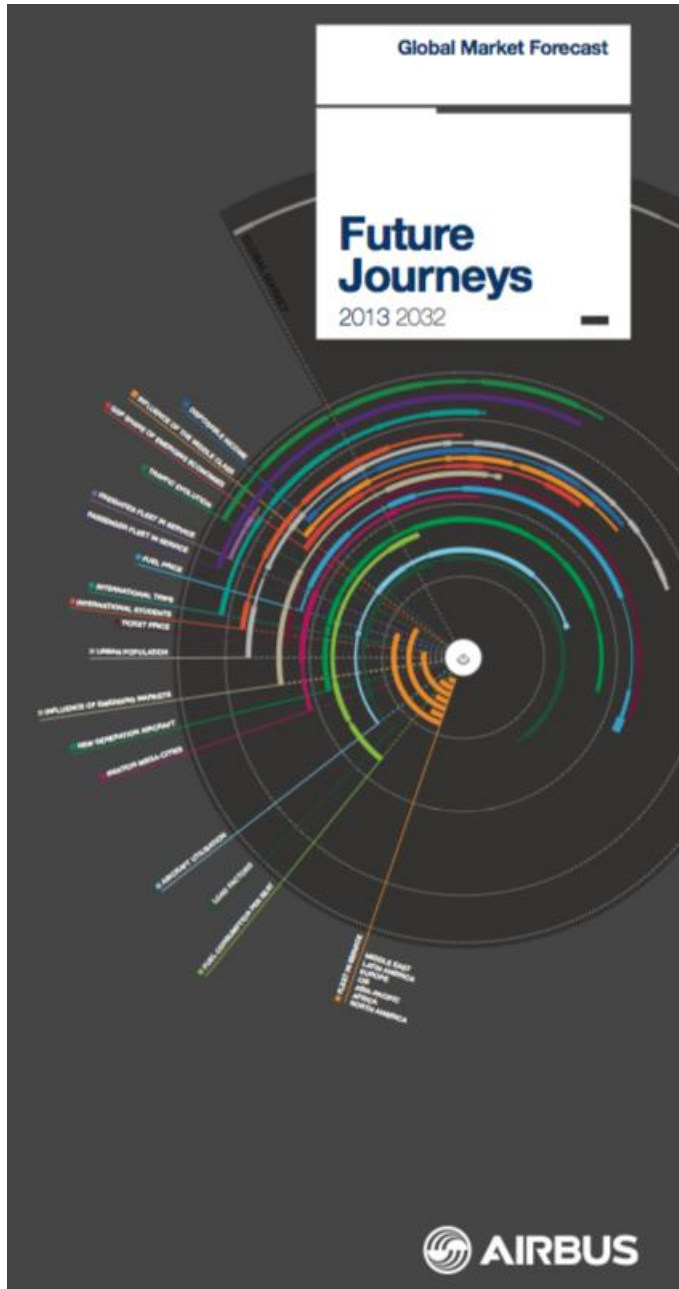

- The Airbus Global Market Forecast report 'Future Journeys' covering the period 2013-2032, identified 42 mega-cities in 2012.
- Defined as those serving more than 10,000 long-haul passengers each day.
- Projects that a further 47 cities will reach that benchmark by 2032.
- Long-haul air travel is set to become more concentrated around a set of 'aviation mega-cities'.

*Note: Long-haul traffic refers to international flights of further than 2,000 nautical miles.*

Global Market Forecast

**Future  
Journeys**  
2013 2032

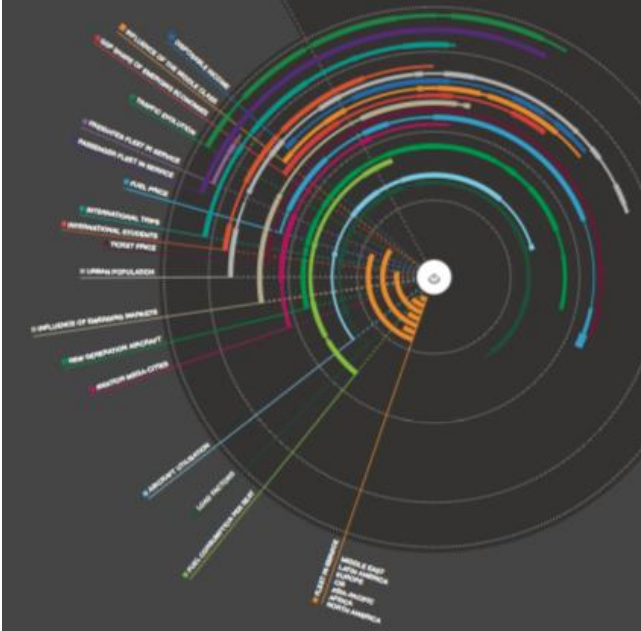

 AIRBUS

- By 2017, the 42 cities serving 10,000 or more daily long-haul passengers will have been joined by 11 more cities: Brussels, Guangzhou, Houston, Jakarta, Lagos, Lima, Lisbon, Manila, Rio de Janeiro, Seattle and Taipei.
- A further 16 cities will grow the list to 69 in 2022: Addis Ababa, Auckland, Barcelona, Brisbane, Dallas Fort Worth, Denpasar, Detroit, Jeddah, Mexico City, Milan, Nairobi, Panama City, Perth, Philadelphia, Riyadh and Santiago.

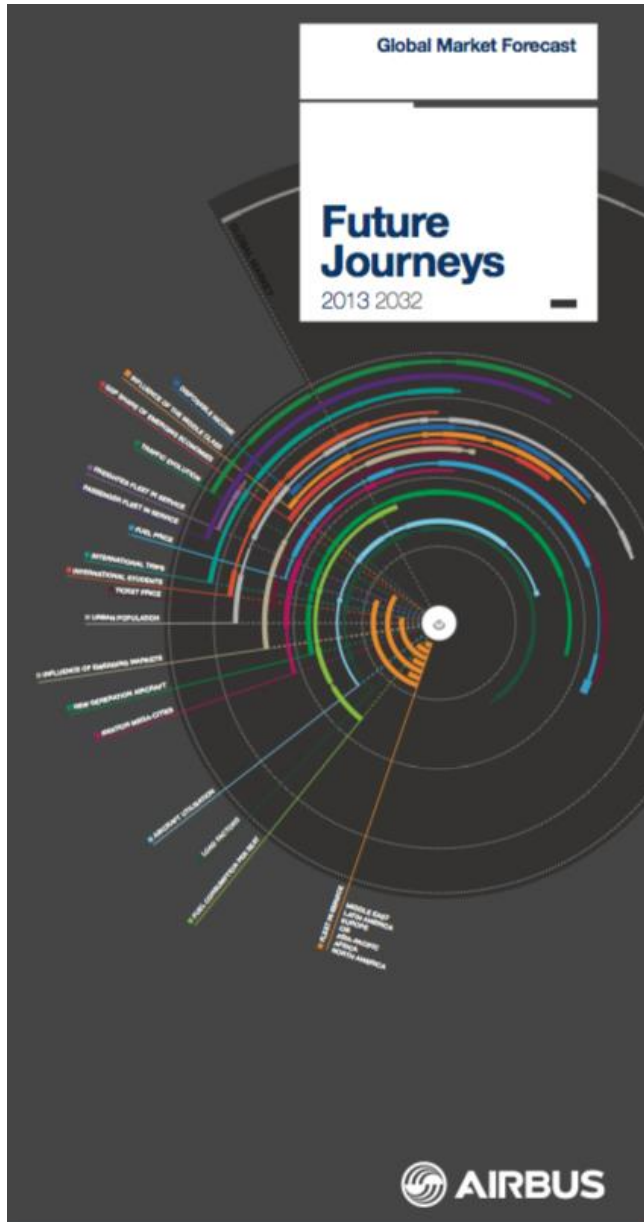

- By 2027, a further 13 cities will be included: Bogotá, Cancún, Copenhagen, Dhaka, Dublin, Düsseldorf, Helsinki, Kuwait, Luanda, Orlando, Sharm El-Sheikh, Tel Aviv and Vienna.
- And by 2032, seven more cities will bring the list to 89: Bahrain, Cairo, Caracas, Colombo, Ho Chi Minh City, Phuket and Tehran.

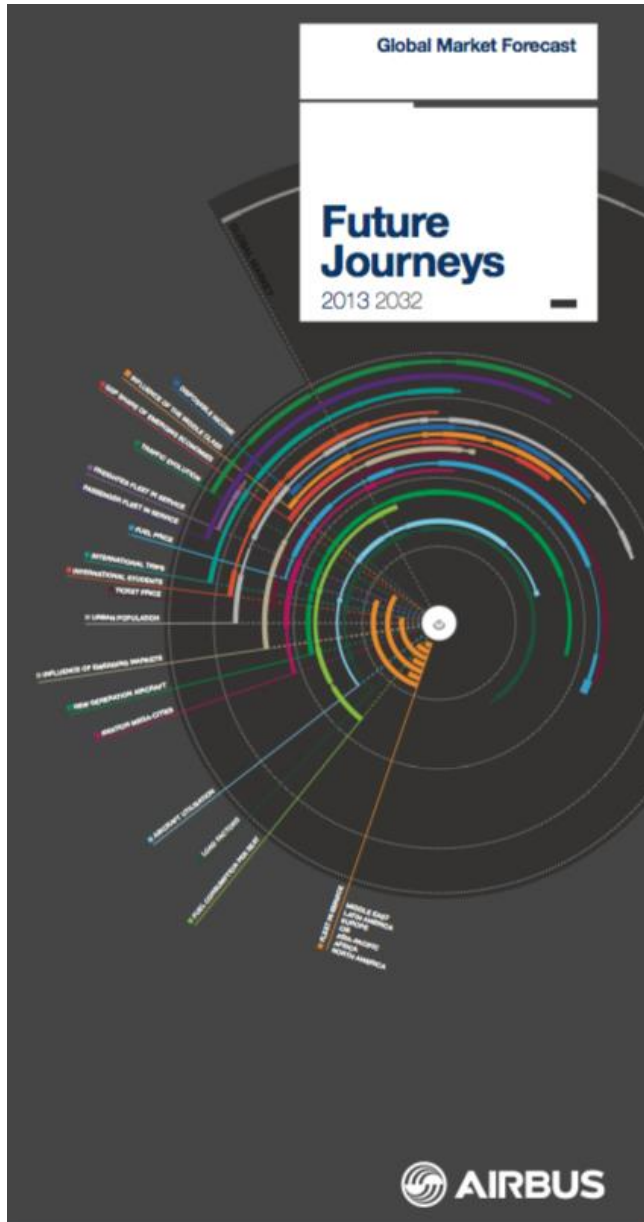

- At that stage 26 cities will serve more than 50,000 long-haul passengers a day, and nine will process more than 100,000: London (241,000), New York (184,000), Dubai (182,000), Paris (145,000), Singapore (129,000), Frankfurt (127,000), Beijing (113,000), Shanghai (103,000) and Tokyo (103,000).
- NOTE: \*Long-haul traffic refers to international flights of further than 2,000 nautical miles.



TRAFFIC BETWEEN MEGA-CITIES IN 2032 WILL BE HIGHER THAN TOTAL LONG-HAUL TRAFFIC TODAY

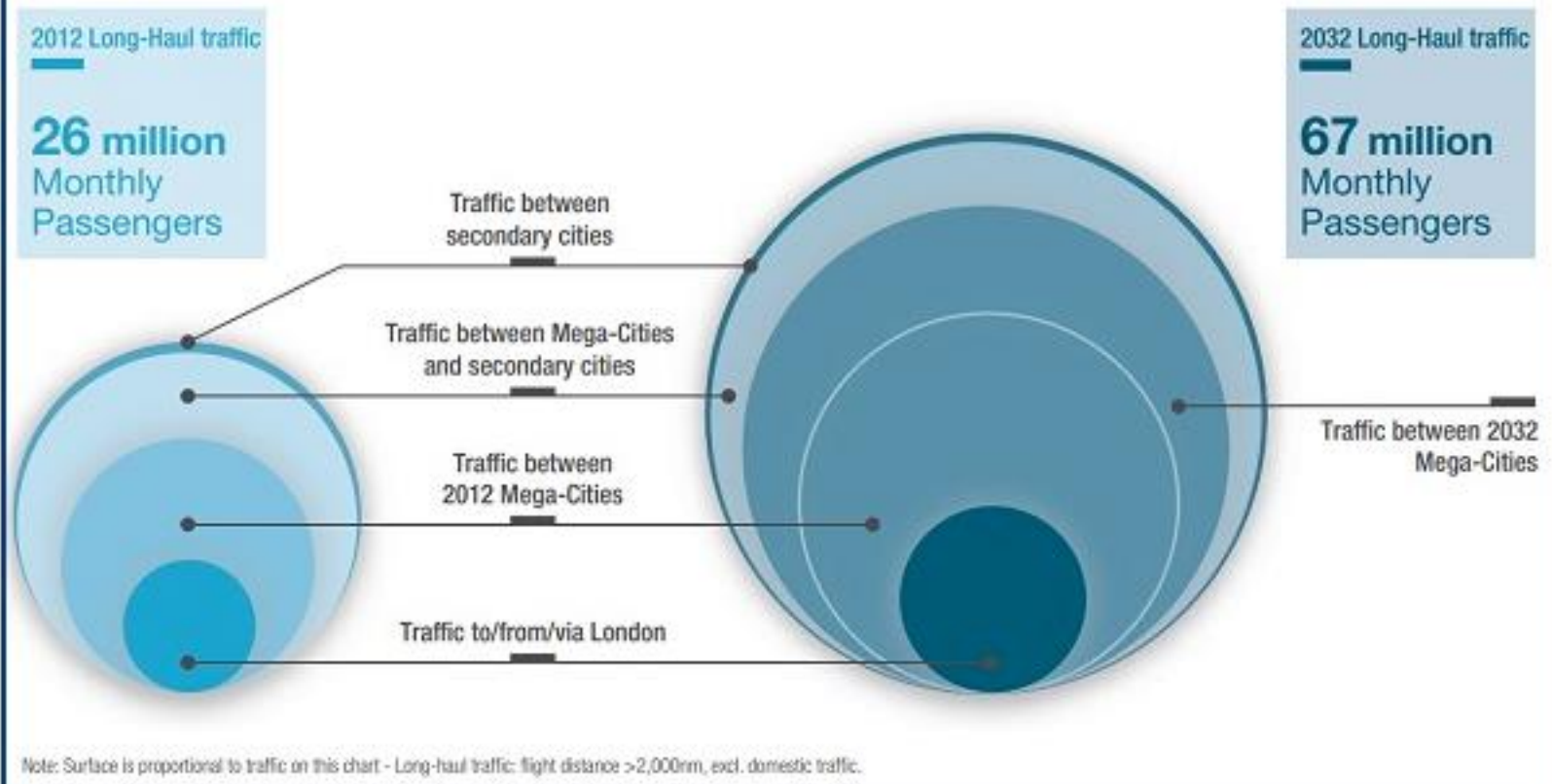

# 42 cities in the world handle more than 10,000 long haul passengers per day ...

## 2012 Aviation Mega-Cities

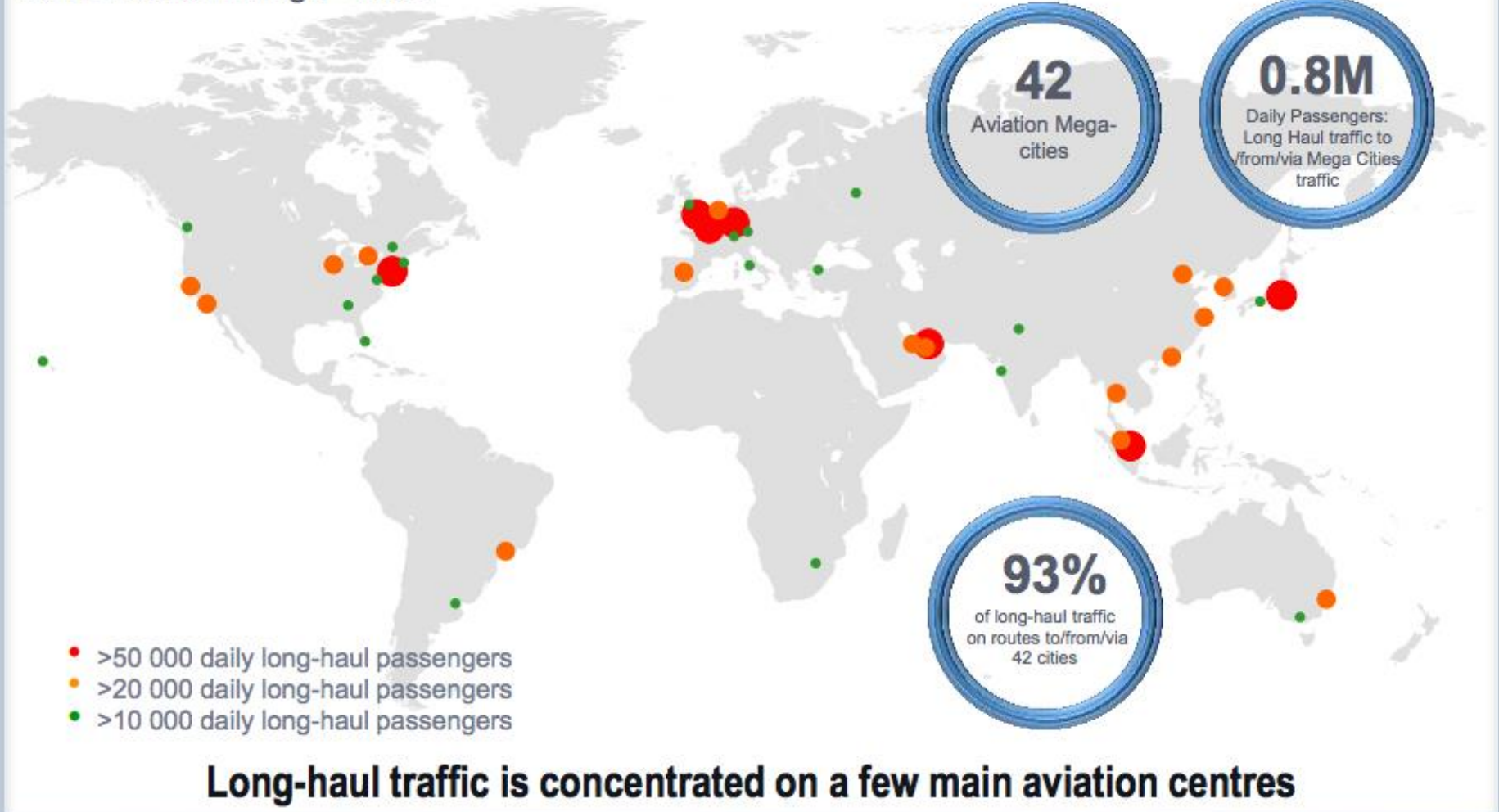

Source: GMF 2013; Cities with more than 10,000 daily passengers  
Long haul traffic: flight distance >2,000nm, excl. domestic traffic;

# ... and by 2032 there will be 90 Mega-cities

## 2032 Aviation Mega-Cities

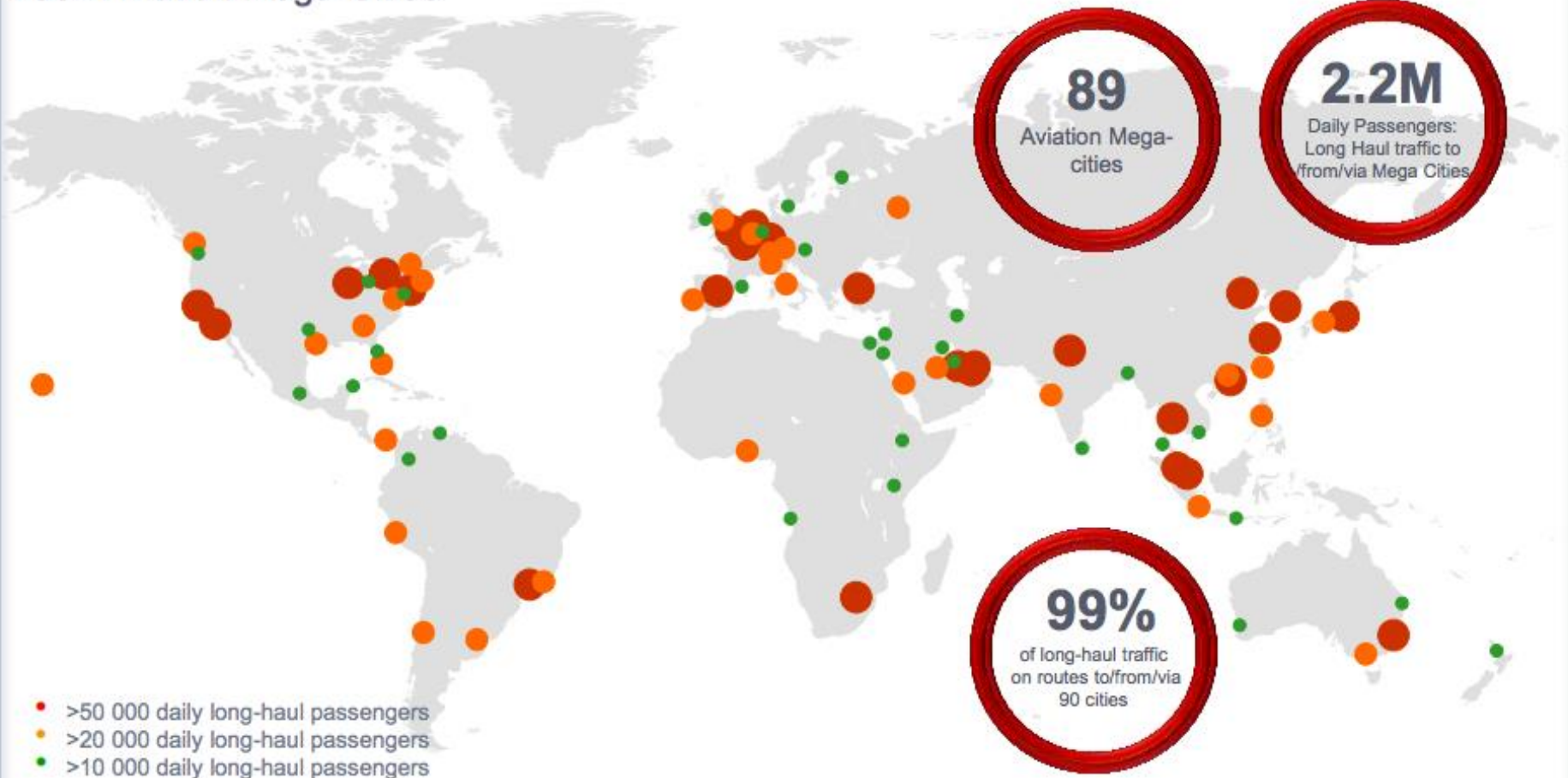

**Long-haul traffic is more and more concentrated on main aviation centres**

Source: GMF 2013; Cities with more than 10,000 daily passengers  
Long haul traffic: flight distance >2,000nm, excl. domestic traffic;



> CITIES WITH MORE THAN 10,000 DAILY LONG-HAUL PASSENGERS IN 2012 AND 2032



2012	42	Aviation Mega-cities	0.8M	Daily Passengers: Long Haul traffic to/from/via Mega-Cities traffic	93%	of long-haul traffic on routes to/from/via Mega-cities & cities
2032	89		2.2M		99%	
						→42 (Mega-cities)
						→89 (cities)



- >50,000 daily long-haul passengers
- >20,000 daily long-haul passengers
- >10,000 daily long-haul passengers

∟ Long-haul traffic will be more concentrated on main aviation centres.

Traffic as of month of September.  
Long-haul traffic: flight distance >2,000nm, excl. domestic traffic.



# The Drivers

# Drivers of Economic growth

Economic growth is a key driver for air traffic growth:

- *Economic growth rates in emerging regions/countries will outstrip the developed.*
- *Emerging markets not confined to Asia/Pacific.*
- *Increasing urbanisation will also drive economic growth and the propensity to fly.*

The growth in middle classes is another key driver:

- *Today, 32% of the world can be classified as middle-class,*
- *That will grow to 62% by 2032.*
- *The middle-class will grow four-fold in Asia/Pacific.*
- *Emerging regions forecast to contribute 70% of the economic growth between 2027 and 2032.*

# World urban population to reach 5 billion by 2030

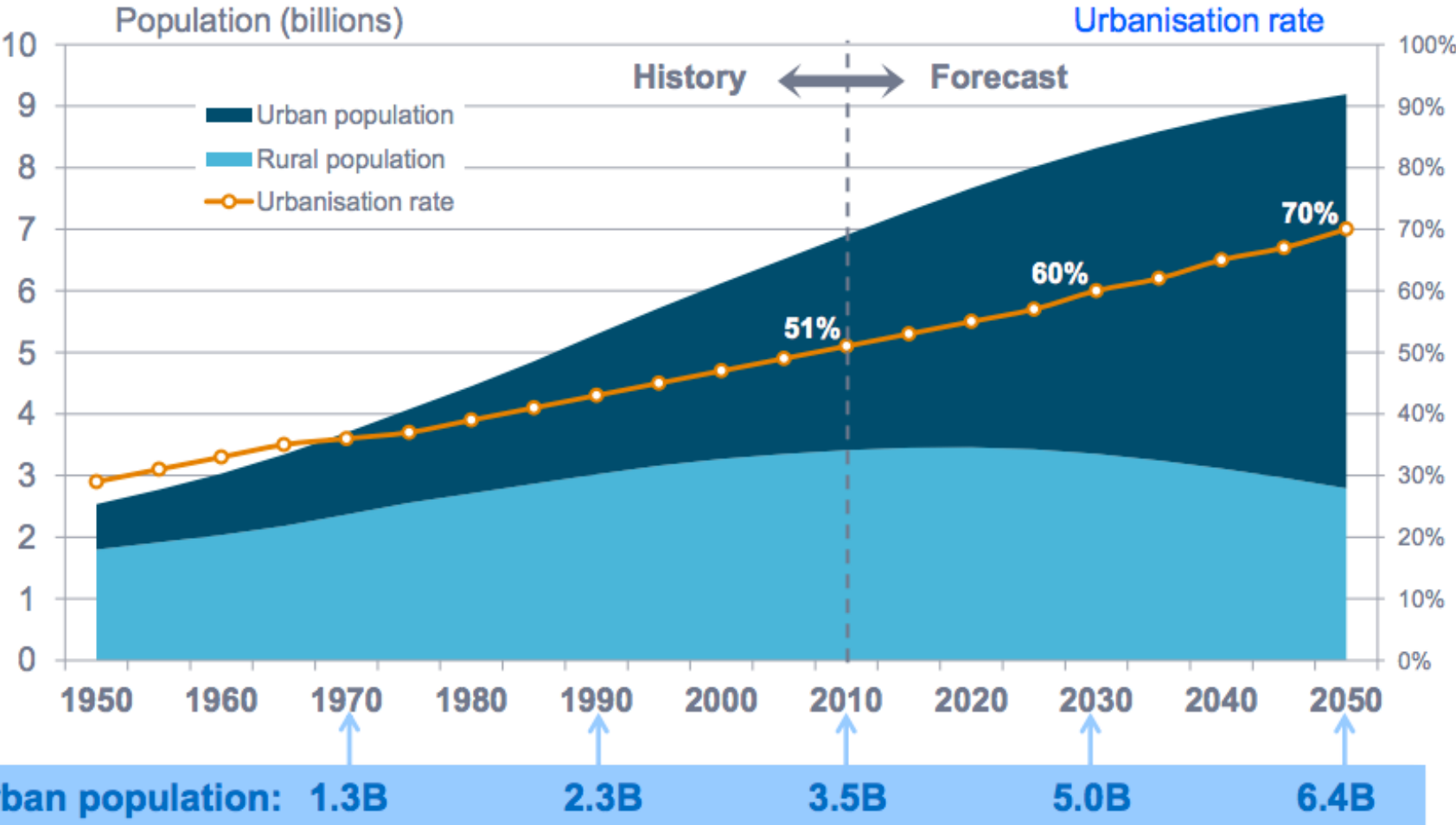

Source: UN Population Division, Airbus



# Global Middle Class to more than double

## Global Middle Class\*

(Millions of people)

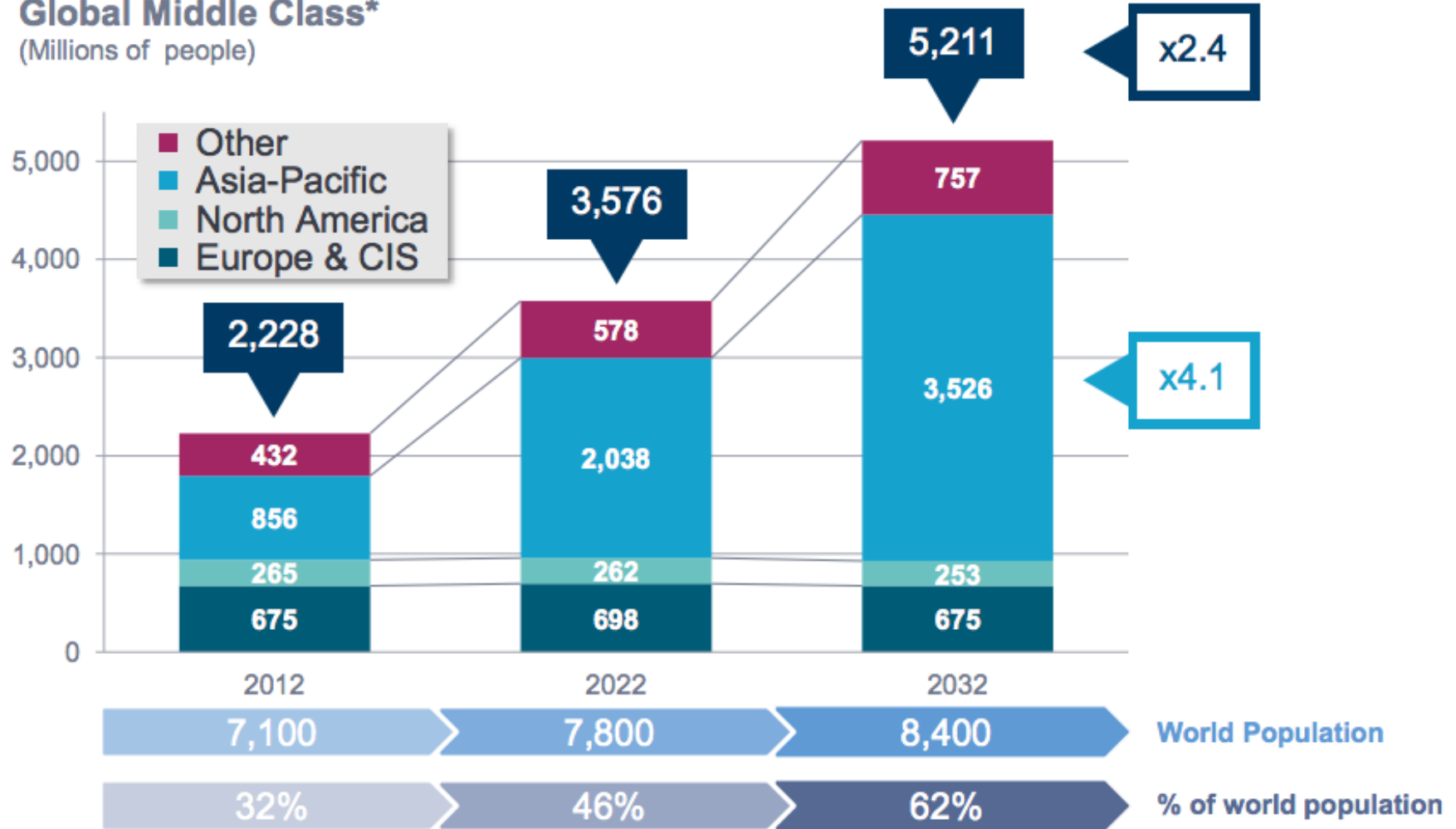

Source: Kharas and Gertz (OECD), Airbus

\* Households with daily expenditures between \$10 and \$100 per person (at PPP)





OECD DEVELOPMENT CENTRE

Working Paper No. 285

THE EMERGING MIDDLE CLASS  
IN DEVELOPING COUNTRIES

by  
Homi Kharas

Research area:  
Global Development Outlook



January 2010



	2009		2020		2030	
Metric	Number	%	Number	%	Number	%
Population (mns)	525	28%	1,740	54%	3,228	66%
Spend (US\$, PPP)	\$4,952	23%	\$14,798	42%	\$32,596	59%

# Size of Global Middle Income Class in 2009 & Prediction for 2030

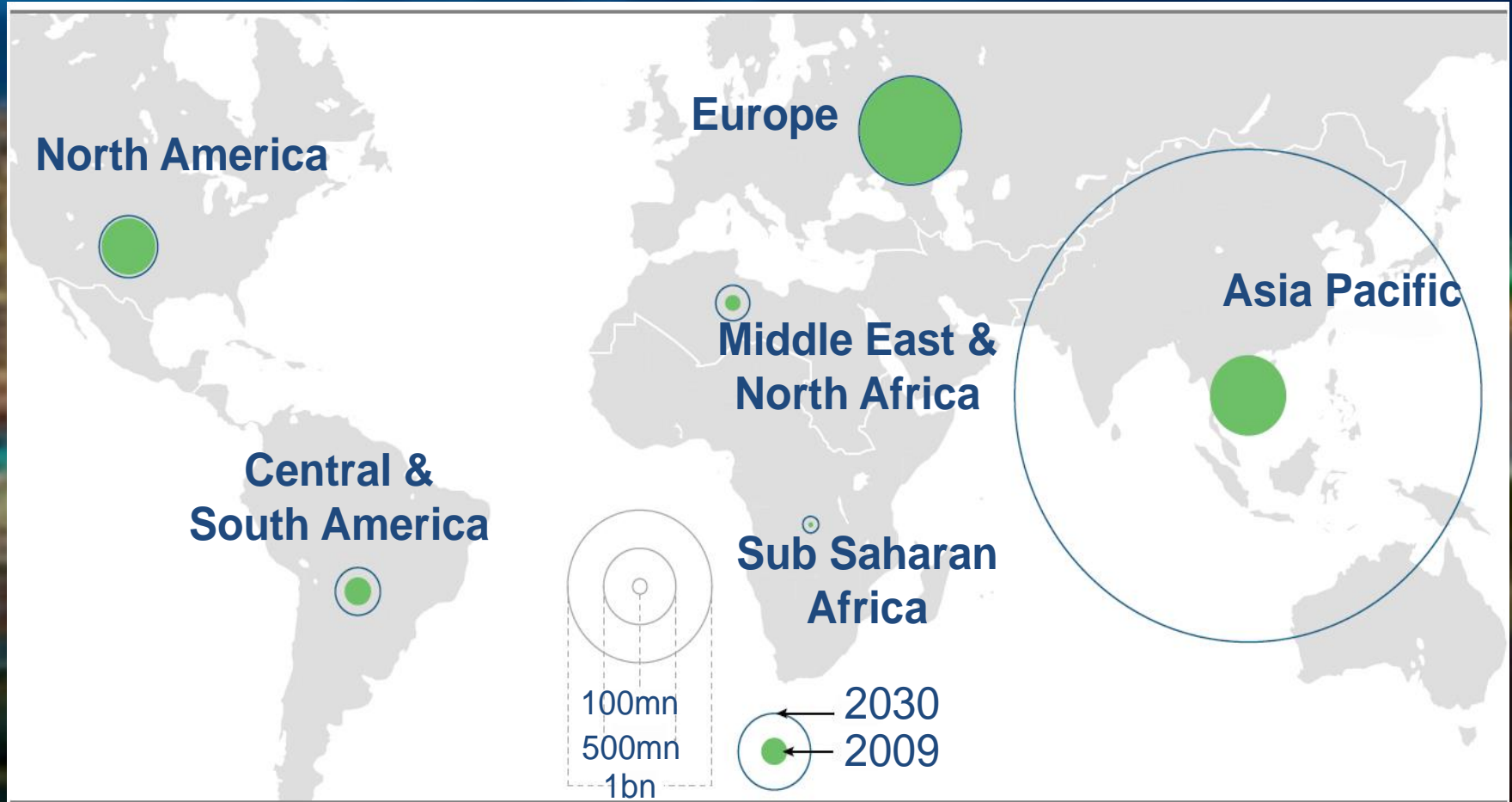

Source: OECD, Standard Chartered Bank; Courtesy IATA

# Aviation shapes the world

Origin-destination passenger traffic per city, 2013 – 2032 growth and 2032 volume

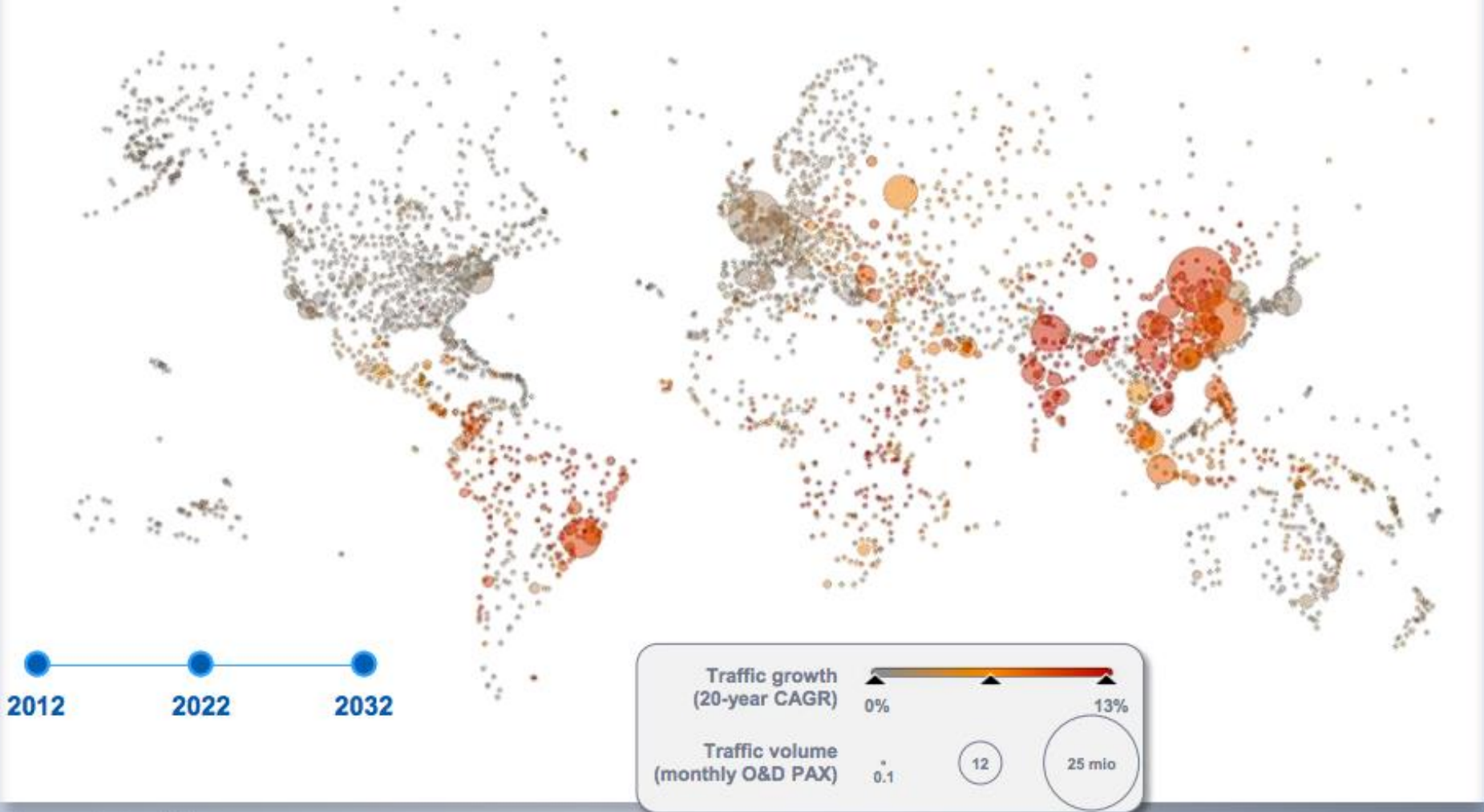

Source: Sabre, Airbus



# Passenger Air Traffic Forecast 2025

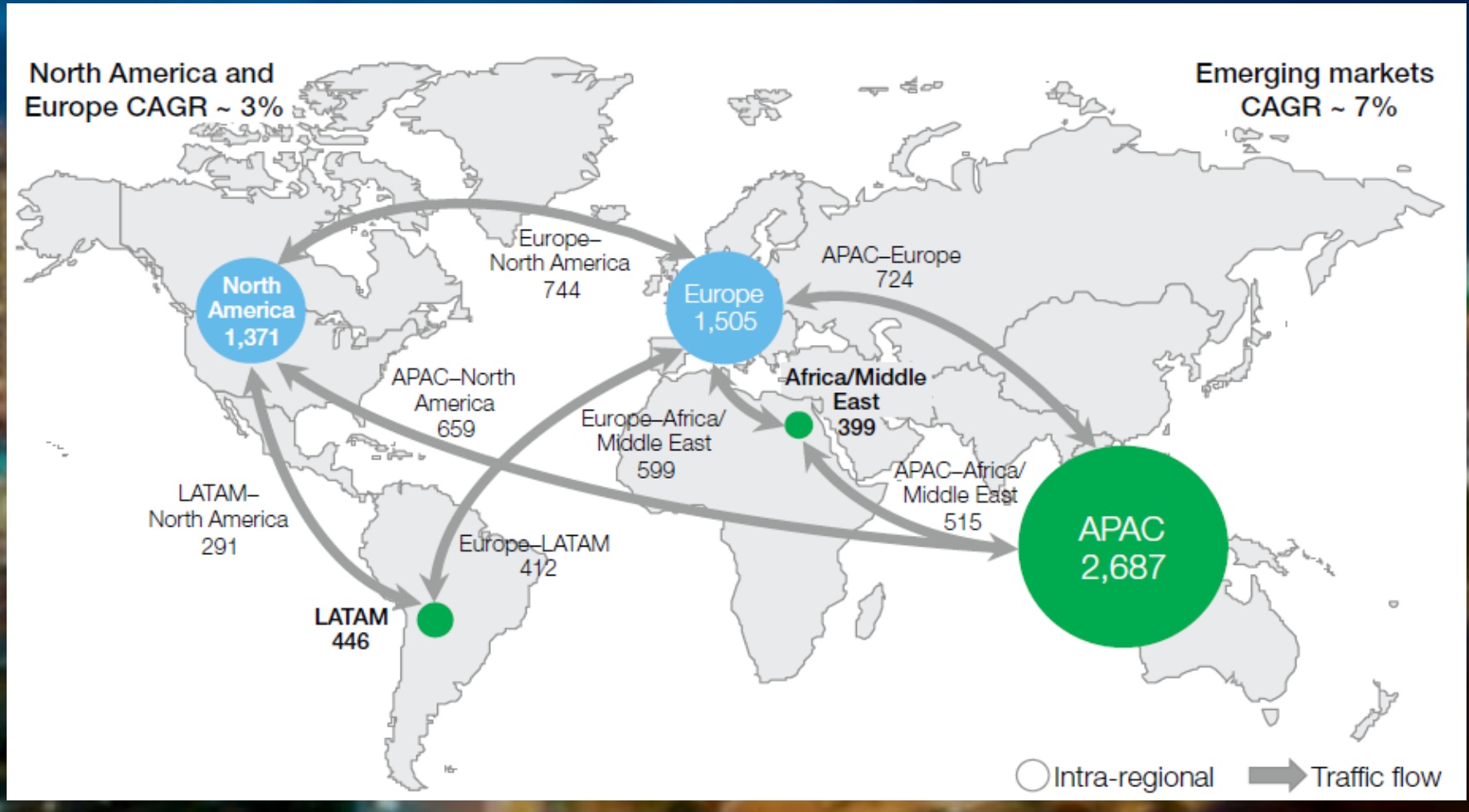

Source: Airbus (2011); Courtesy IATA





LOW COST AIRLINES NETWORK  
 DECEMBER 2003  
 17 destinations

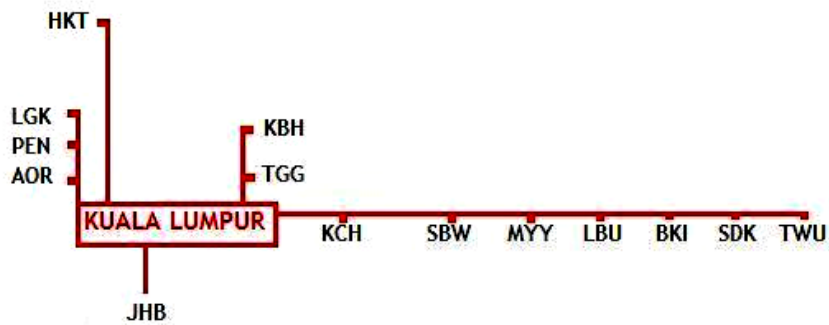

- AirAsia Group
- Nok Air
- One-Two-Go
- Valuair

LC Consulting 01-07

**LOW COST AIRLINES NETWORK**  
 December 2005  
 42 destinations

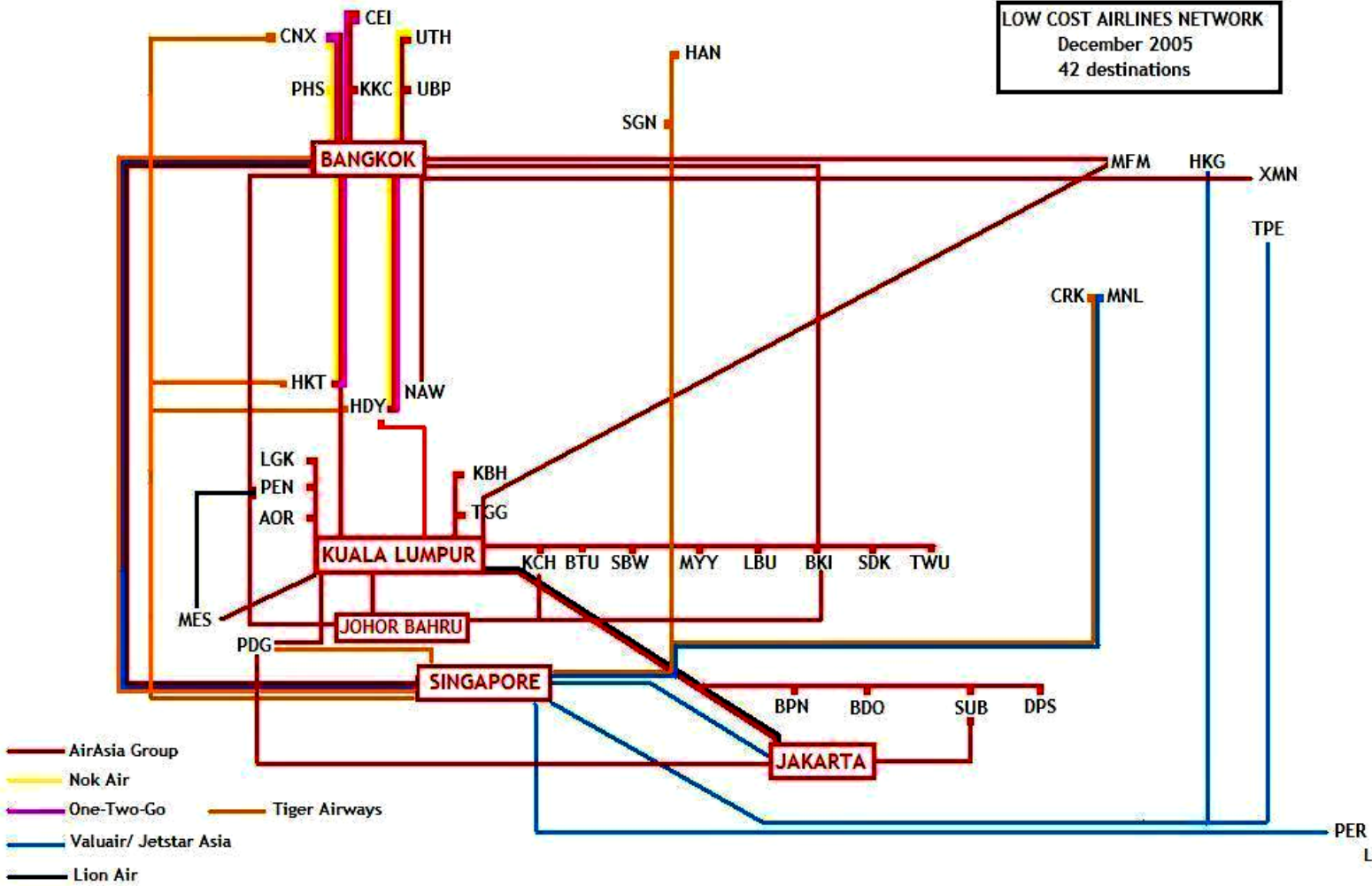

LC Consulting 01-07

LOW COST & LOW FARE AIRLINES  
 NETWORK April 2007  
 63 destinations

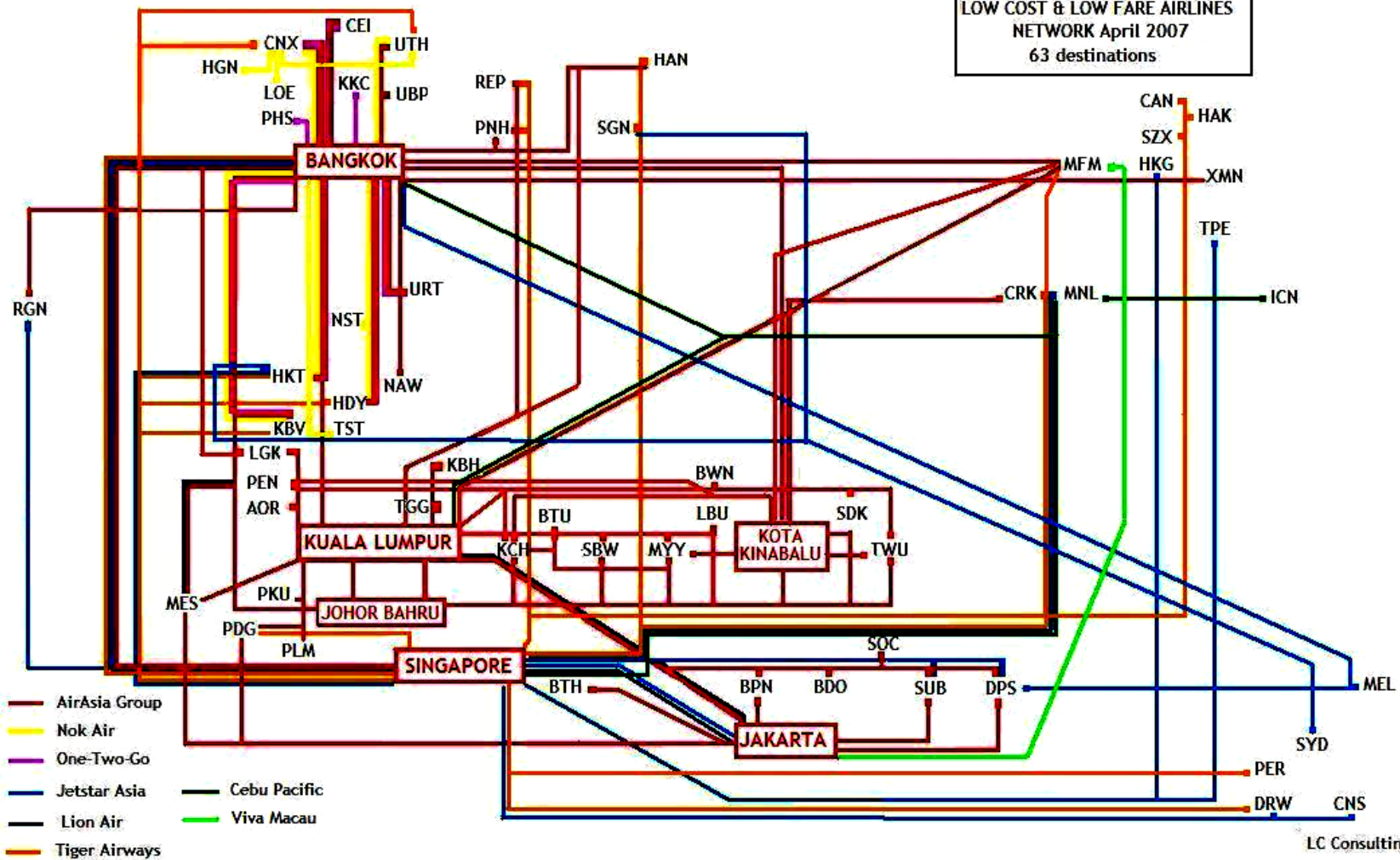

LC Consulting 01-07



LOW COST & LOW FARE AIRLINES  
 NETWORK July 2008  
 98 destinations

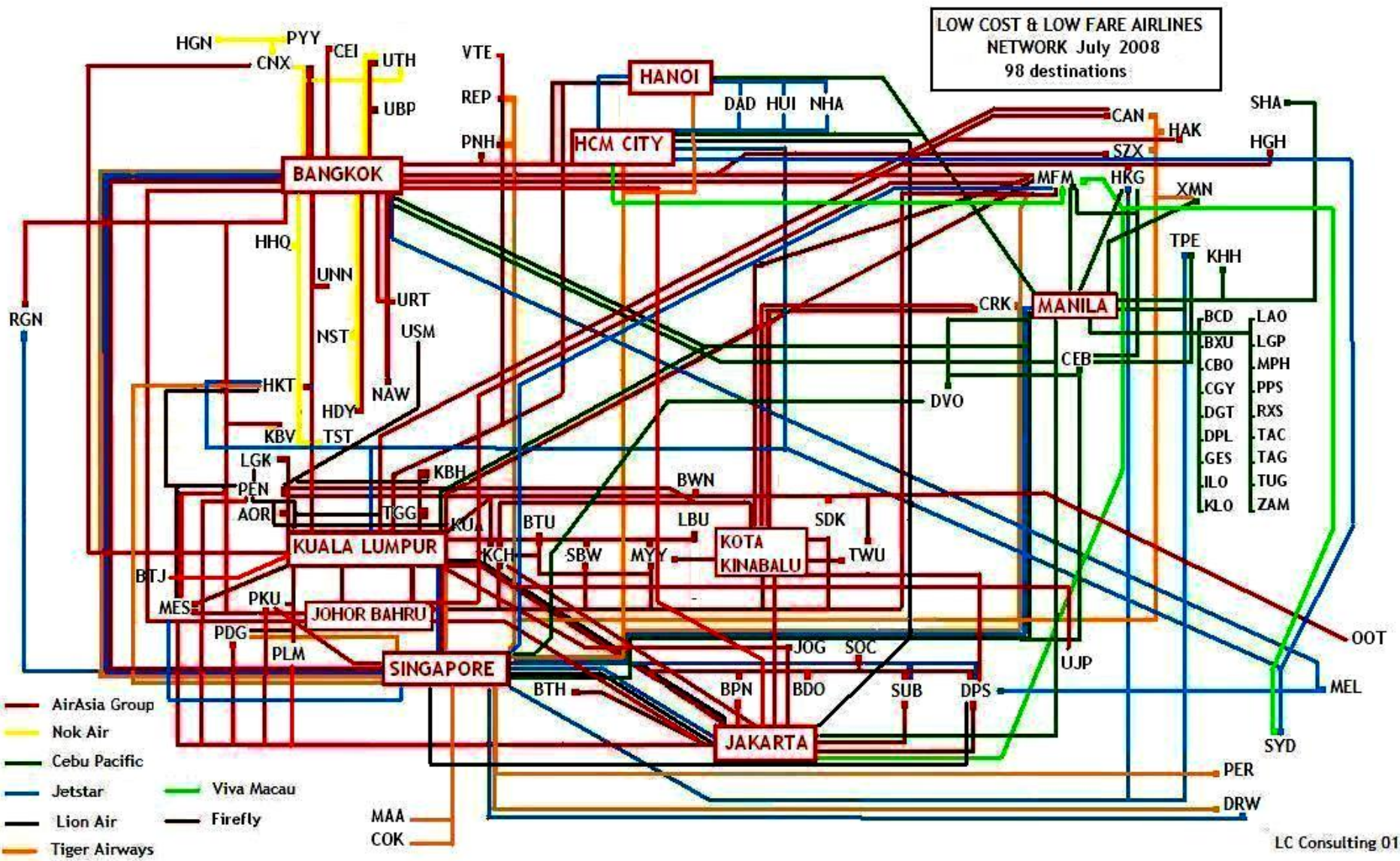

LC Consulting 01-07

**BUDGET AIRLINES NETWORK JUNE 2011**  
154 destinations

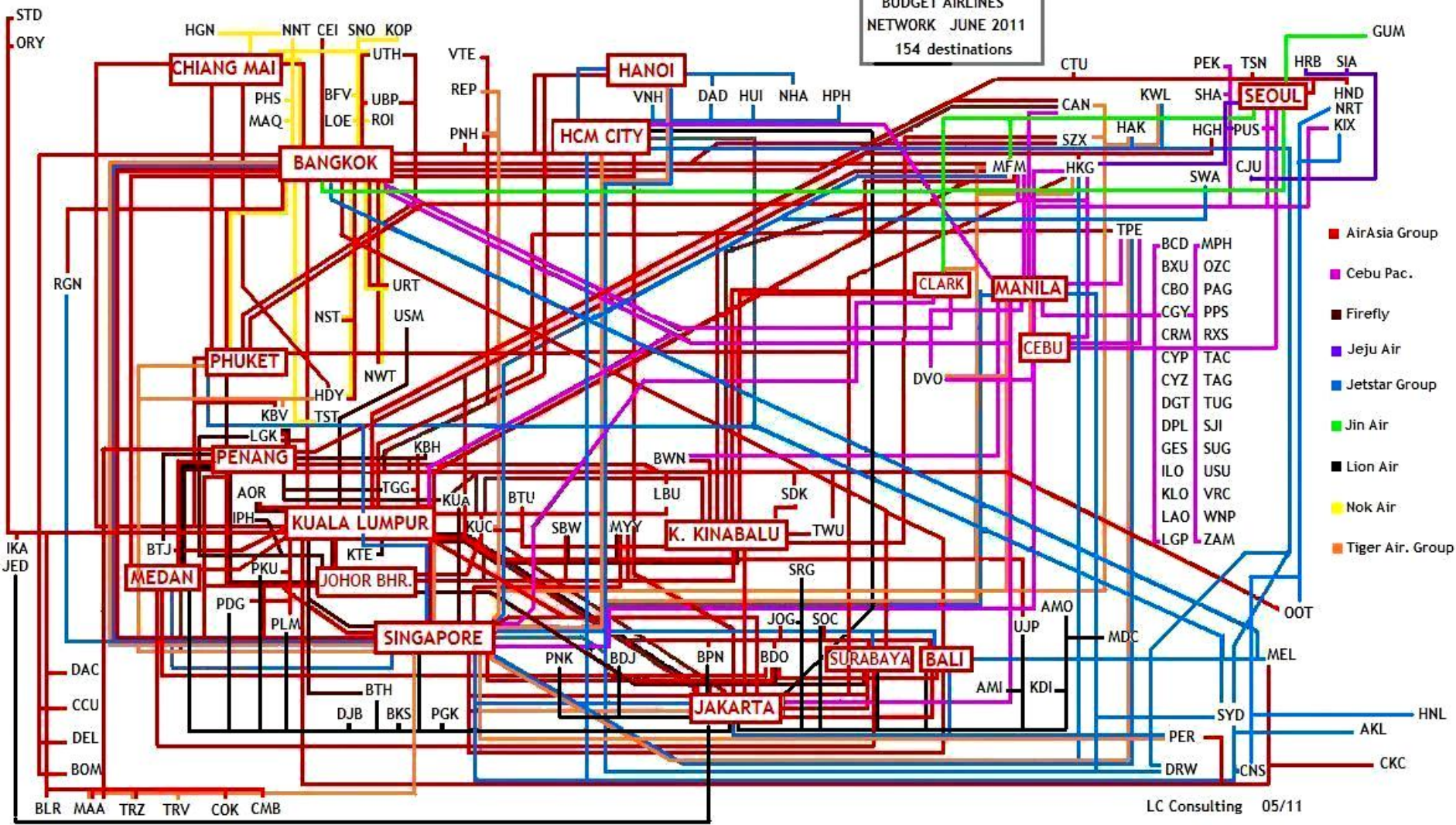

LC Consulting 05/11



# Passenger traffic is outperforming GDP growth

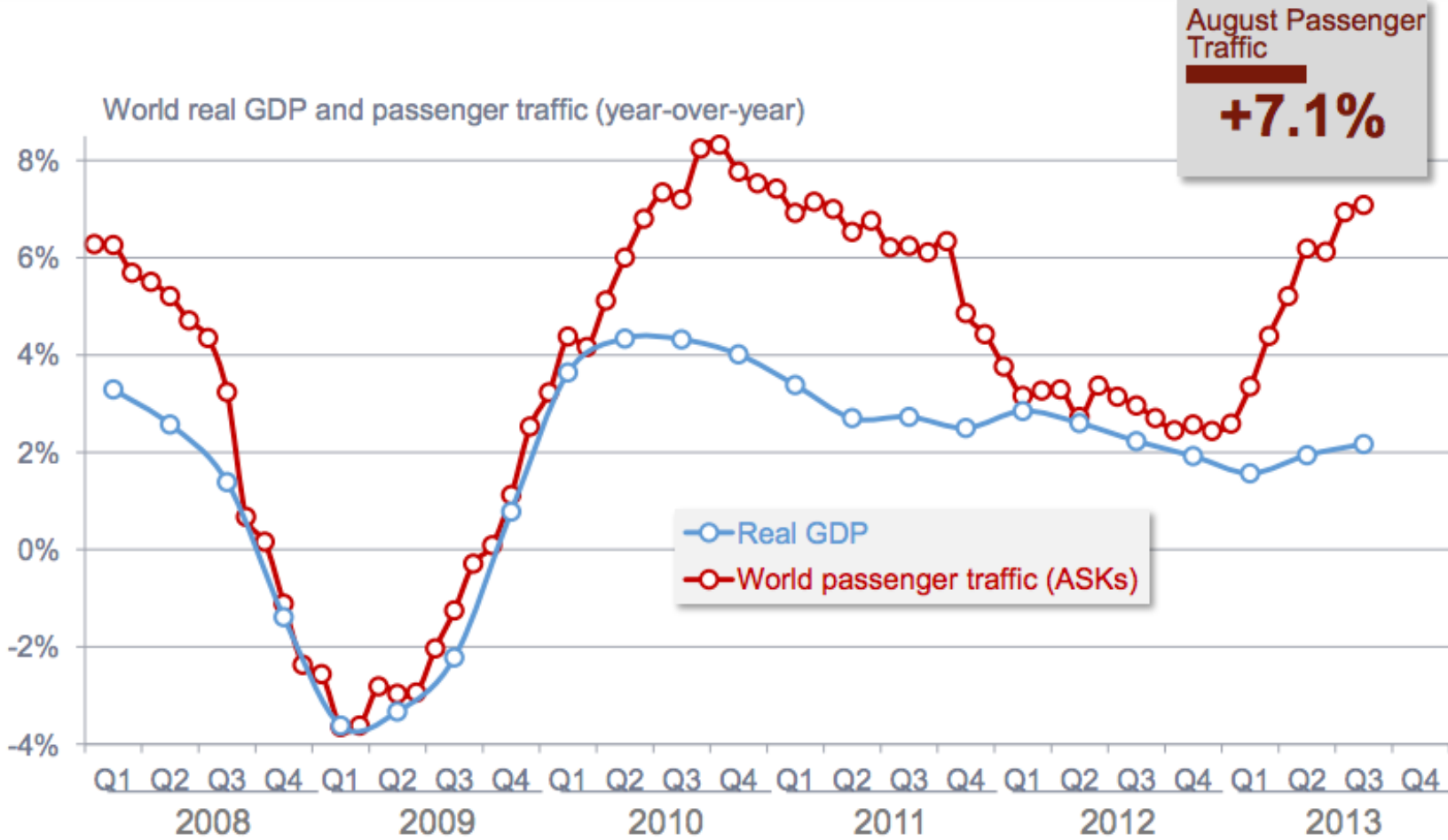

**World air transport is recovering after 12 months of slower growth**

Source: IHS Global Insight (August 2013 data), OAG (ASKs data), Airbus



# A two-speed world

## Comparison of year-over-year GDP growth

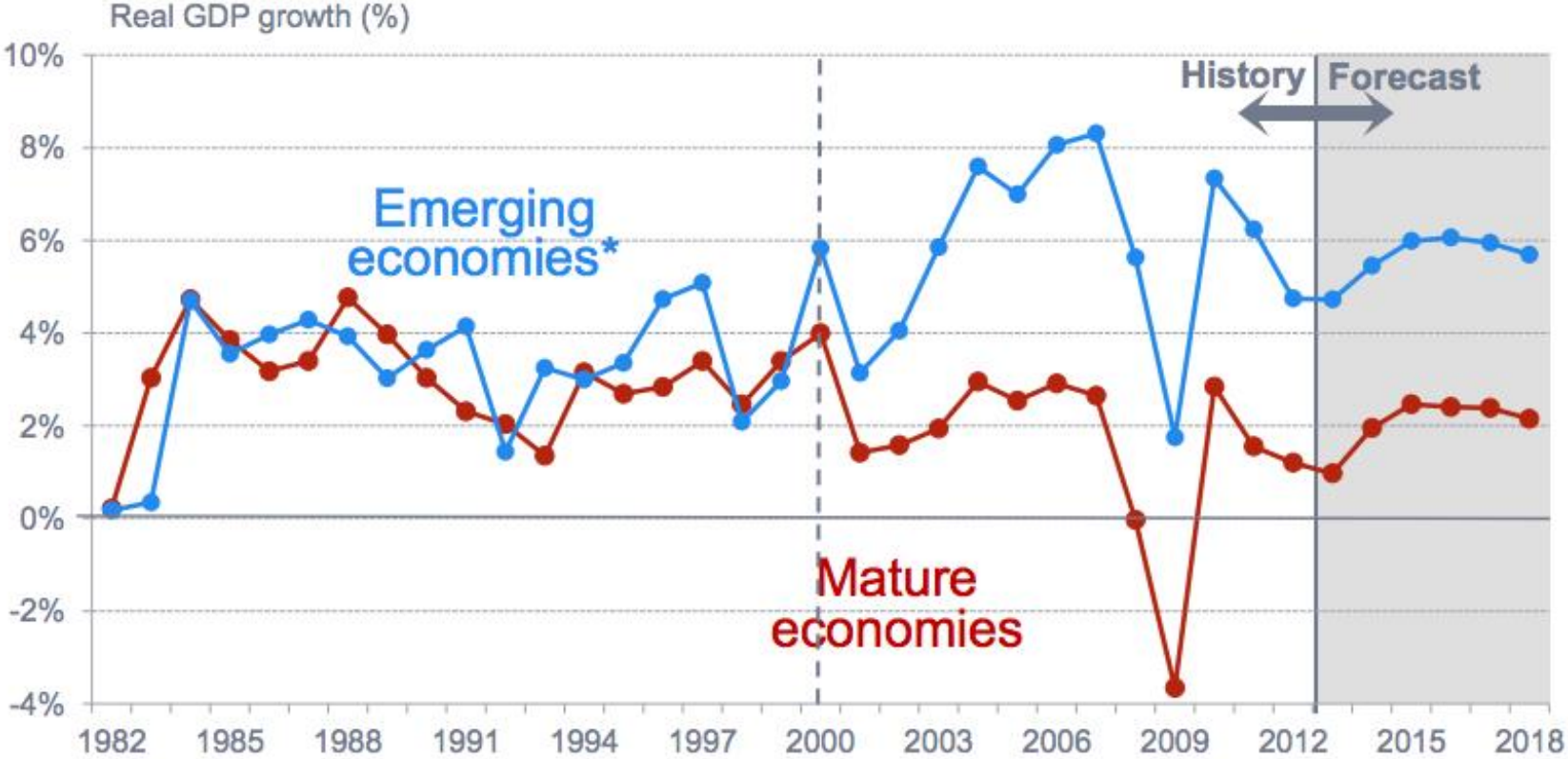

54 emerging economies.

Data Source: IHS Global Insight, Airbus





# Air transport growth is highest in expanding regions

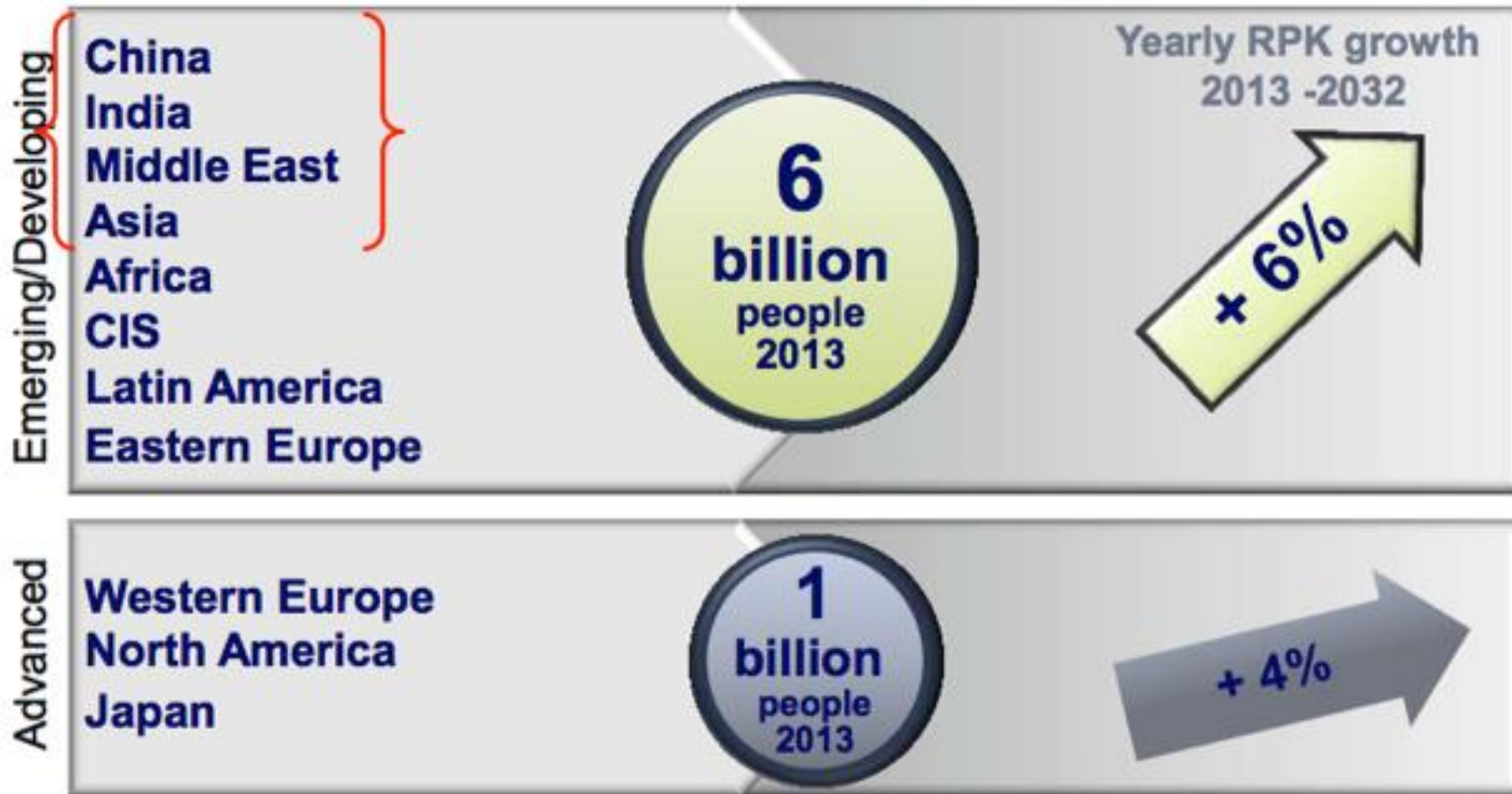

Billions of people will increasingly want to travel by air

# Emerging economies are driving future growth

Today

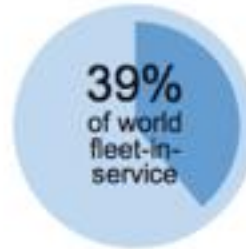
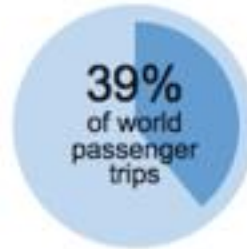
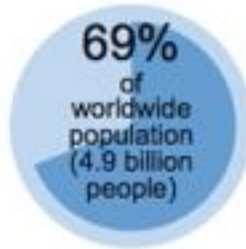

2032

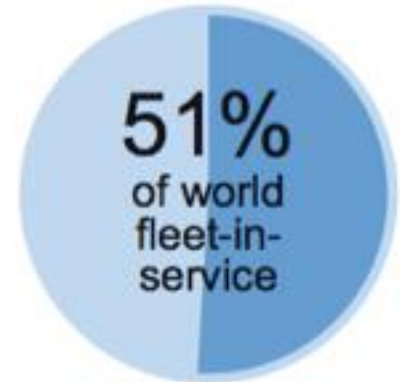
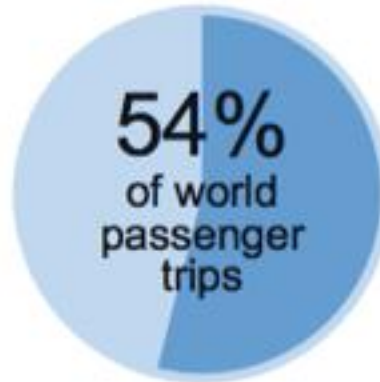
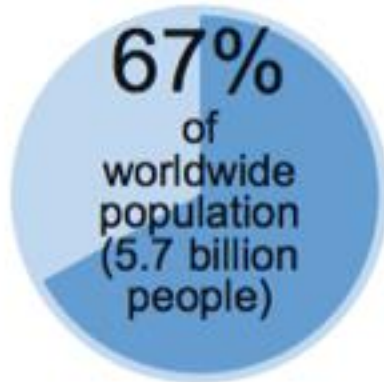

 **Emerging economies** (54 countries)  
 **All other countries** (150 countries)

**Emerging economies represents 50% of new aircraft demand over the next 20 years**

# Traffic will double in the next 15 years

World annual RPK (trillion)

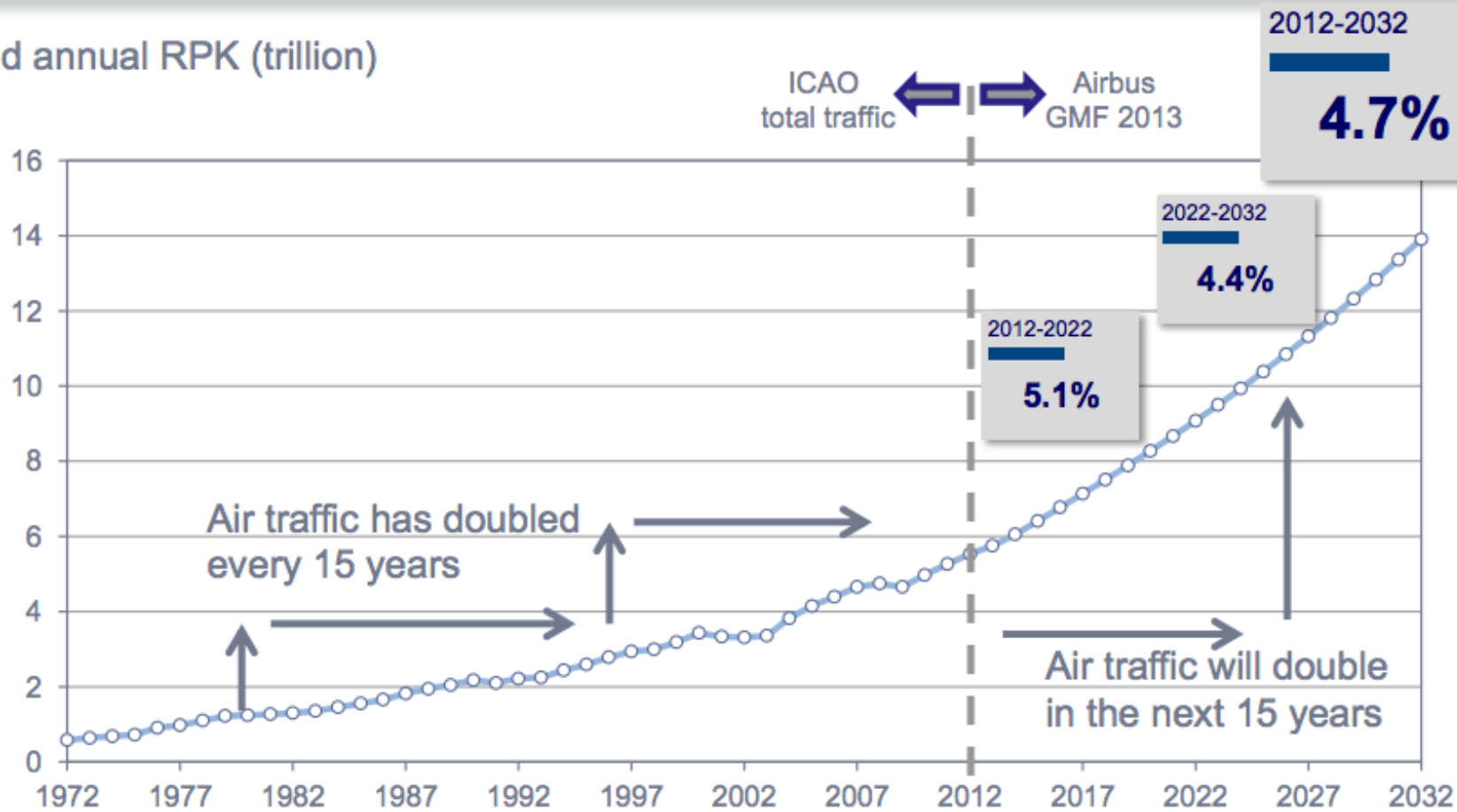

Source: ICAO, Airbus



# Asia-Pacific to lead in world traffic by 2032

RPK traffic by airline domicile (billions)

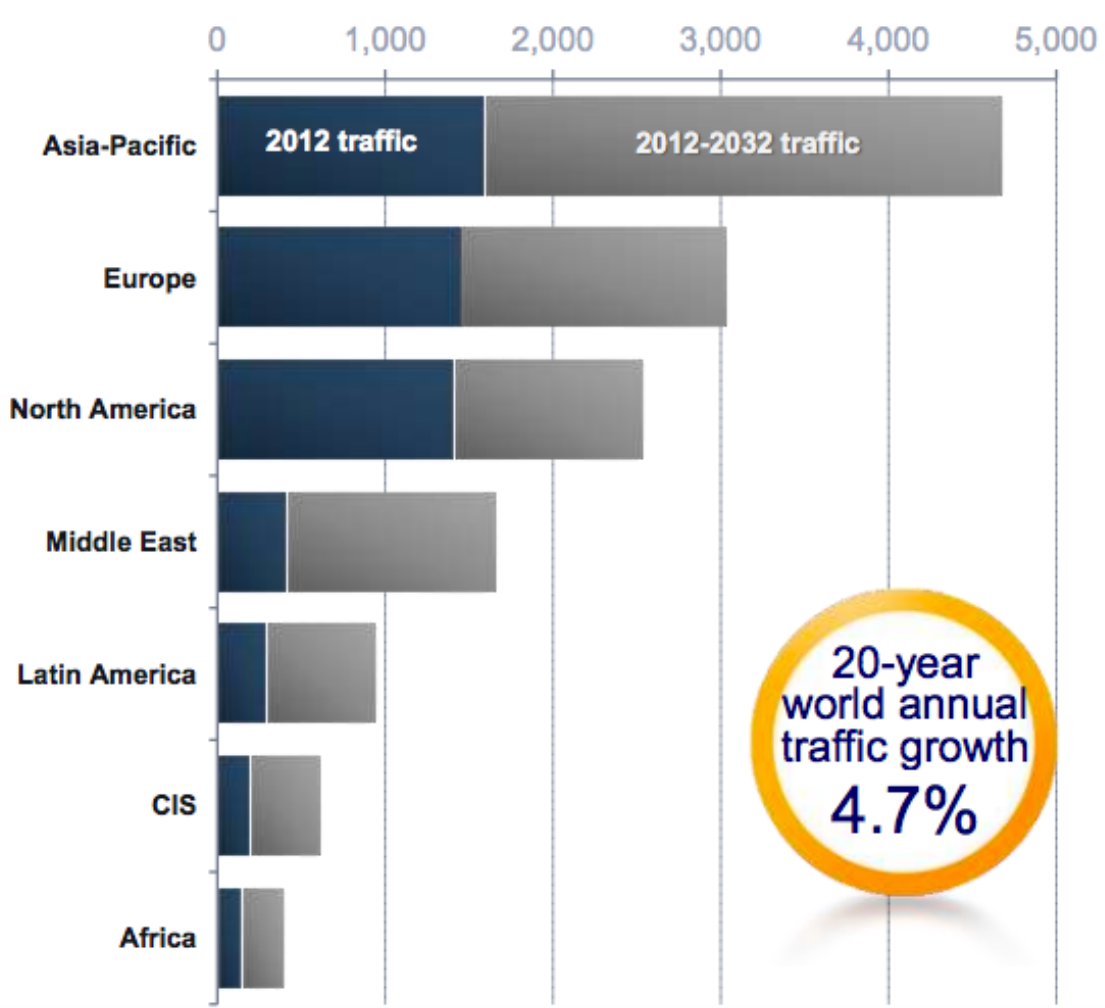

20-year world annual traffic growth **4.7%**

	% of 2012 world RPK	20-year growth	% of 2032 world RPK
Asia-Pacific	29%	5.5%	34%
Europe	26%	3.8%	22%
North America	25%	3.0%	18%
Middle East	8%	7.1%	12%
Latin America	5%	6.0%	7%
CIS	4%	5.8%	4%
Africa	3%	5.1%	3%





# Largest O&D flows in 2032

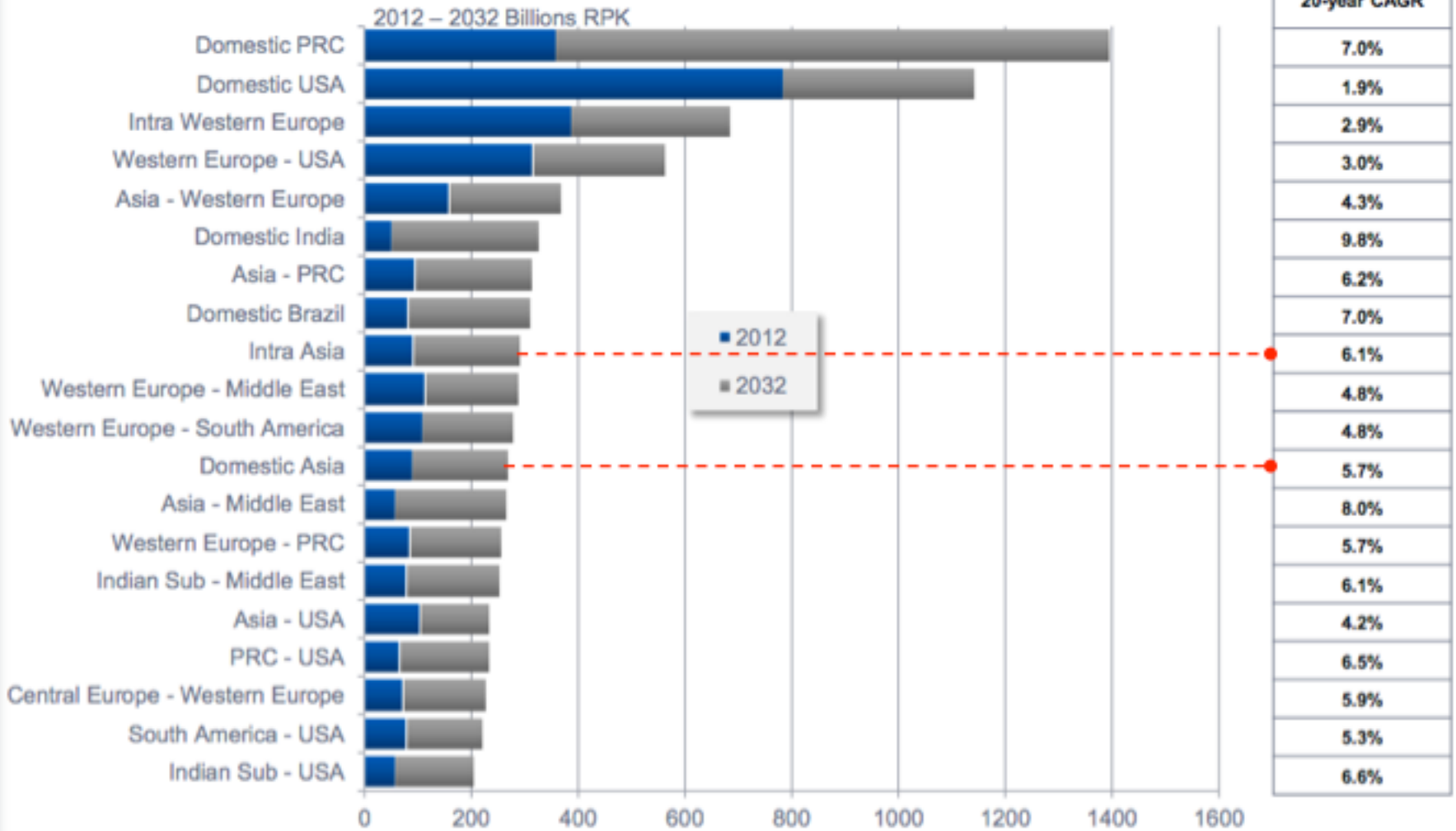

# Lessons Learned

Not an Industry 'per se' but a collection of industries – a system

# What is a SYSTEM?

- System is a set of interacting or interdependent entities forming an integrated whole.
- A system is a collection of parts that interact with each other to function as a whole.

# Characteristic of a System

## Objective

- Every system has a predefined goal or objective towards which it works.
- For example: an organization would have an objective of earning maximum possible revenues, for which each department and each individual has to work in coordination.



## Environment

- Every system whether it is natural or manmade co-exists with an environment. It is very important for a system to adapt itself to its environment.
- For example, humans live in a particular environment. As we move to other places, there are changes in the surroundings but our body gradually adapts to the new environment.



## Feed Back

- Feedback is an important element of systems.
- The output of a system needs to be observed and feedback from the output taken.

## Boundaries

- « Every system has defined boundaries within which it operates. Beyond these limits the system has to interact with the other systems.
- Example: Personnel system in an organization has its work domain with defined procedures. If the financial details of an employee are required, the system has to interact with the Accounting system to get the required details.



# Most systems share common characteristics



- Systems have structure, defined by parts and their composition
- Systems have behavior, which involves inputs, processing and outputs of material, energy or information.
- Systems have interconnectivity: the various parts of a system have functional as well as structural relationships between each other.





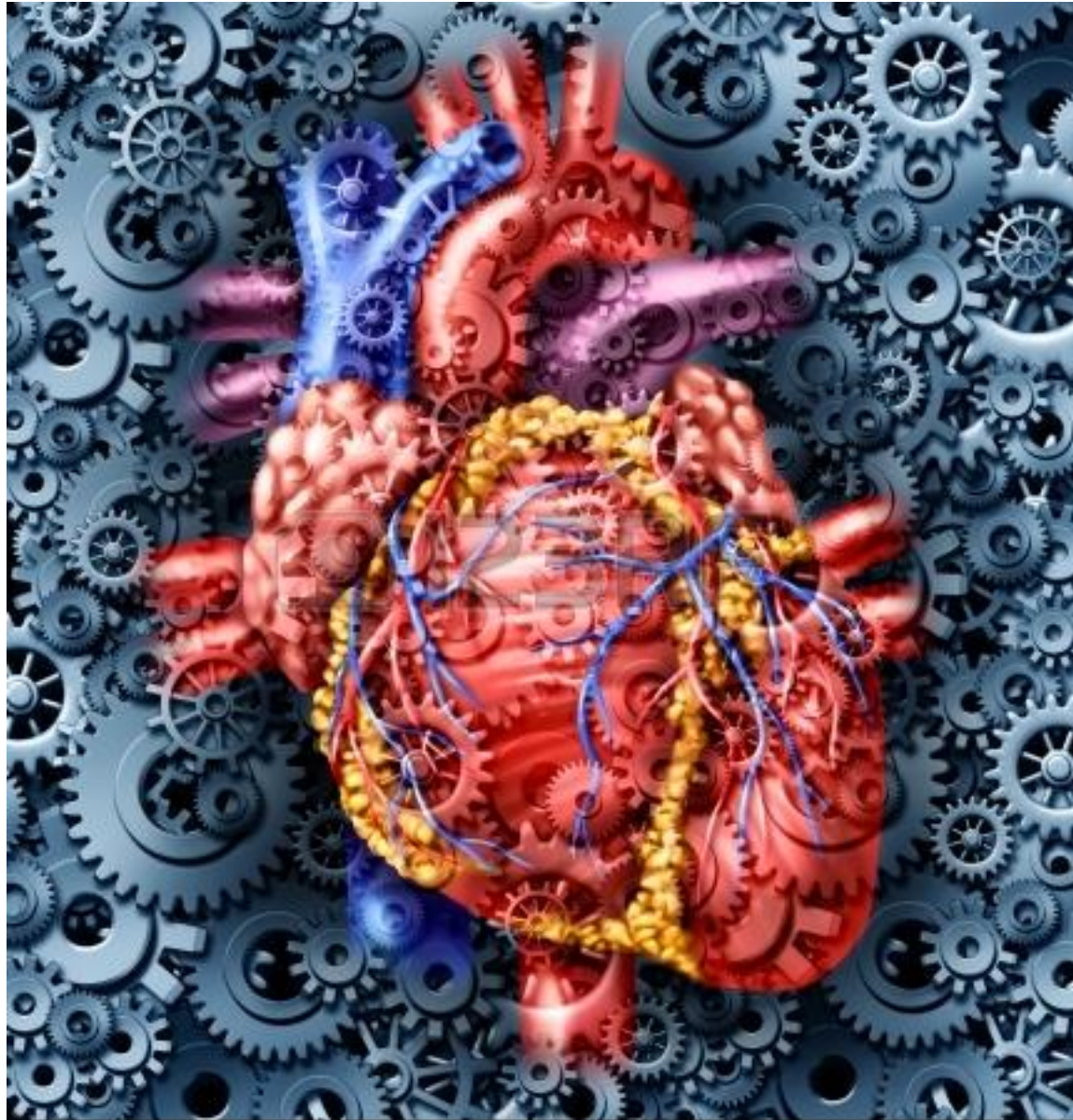





# TOURISM SYSTEM

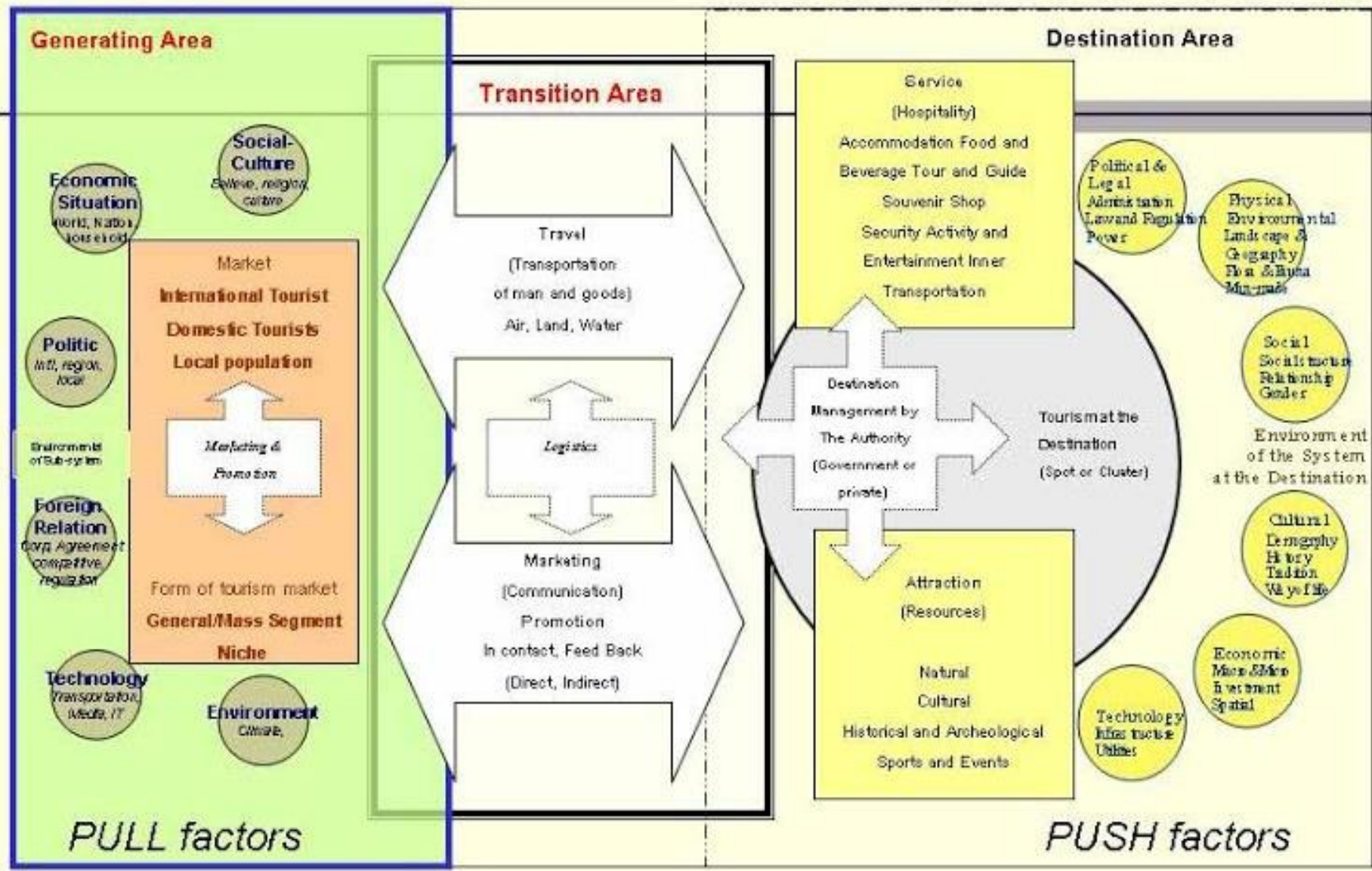

Sources: ประชุมจาก Leksakundlok 2004 ซึ่งเรียบเรียงจากเอกสารหลายแหล่ง (e.g. Blank 1989; Hall 2000; Keyser 2002; Mill and Morrison 1985; TISTR 1997a; Weaver and Lawton 2002a; Weichard 1992).

# Commonalities

# Commonalities

- Partnership – cannot do it alone
- Communication – open and forthright
- Agree on the metrics, the KPIs



Source:  
www.Nations  
online.org

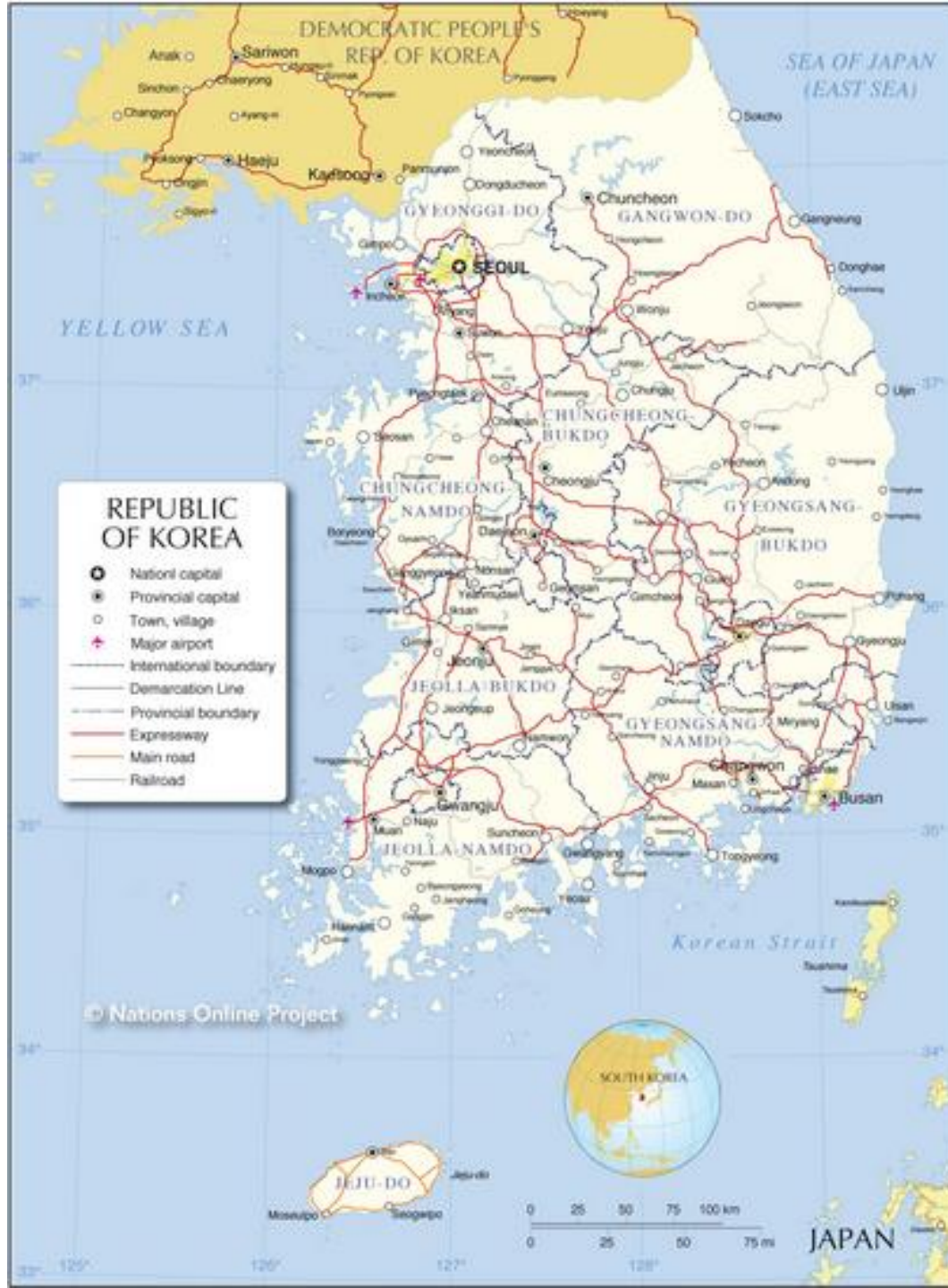

# Route Map Jeju Air

Source: Jeju Air





- 2005: Established the airline. . . . . Achieved regular aviation transport industry license
- 2007: Exceeded 1 million passengers
- 2008: Exceeded 2 million passengers
- 2010: Exceeded 5 million passengers
- 2011: Achieved 6 million passengers. . . . . National LCC annual sales reached 200 billion won
- 2012: Achieved 10 million pax . . . . . Reached 90,000 flights
- 2013: Achieved 15 million pax

# Overseas Tourists to Jeju Island

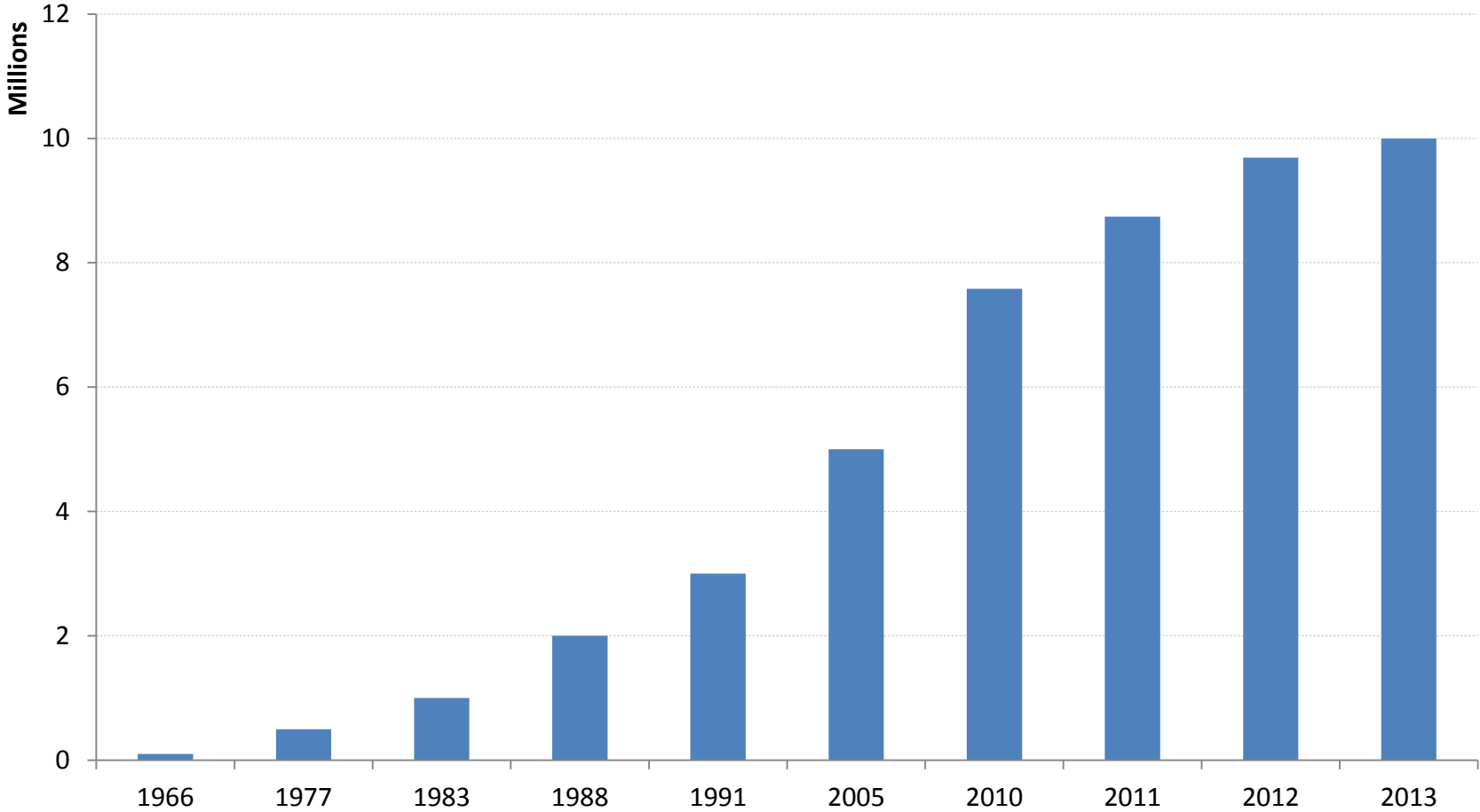



# Partnerships



# Recognise & Accept Different Roles, Responsibilities



## From Positioning to Communication

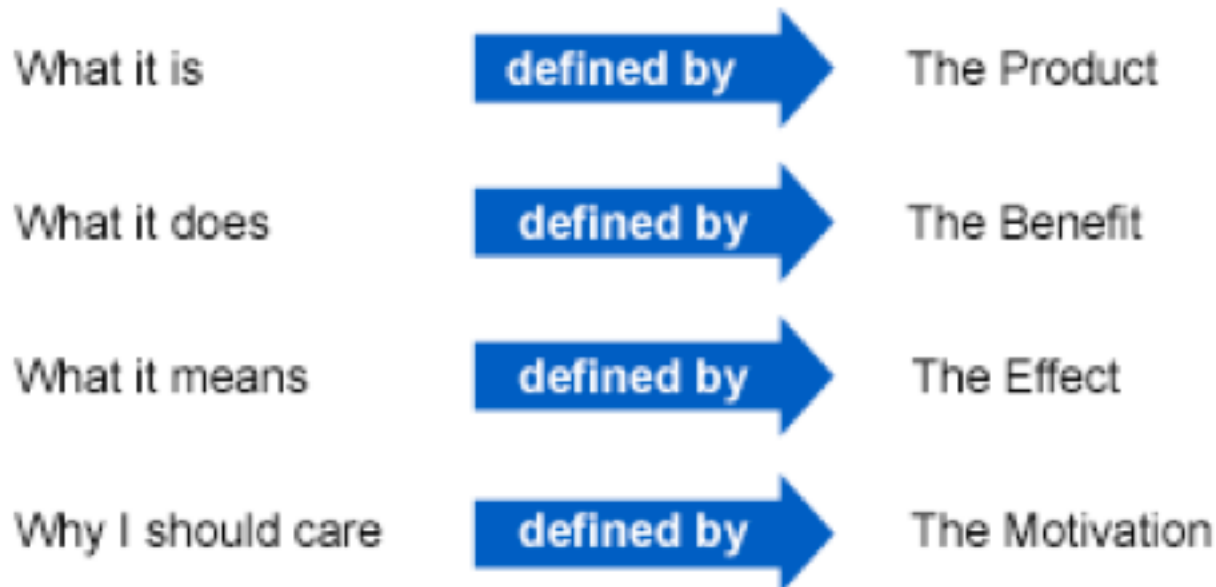

# Communicate





**The biggest  
communication problem  
is we do not listen to  
understand.  
We listen to reply.**

GeniusQuotes.net



**MY GRADUATION  
SPEECH: I  
want to thank  
Google, Wikipedia  
and whoever  
invented  
copy and paste. Thank  
you!**

GeniusQuotes.net

— School graduation quote on instagram



LEADING THE **MOBILE REVOLUTION** IN TOURISM

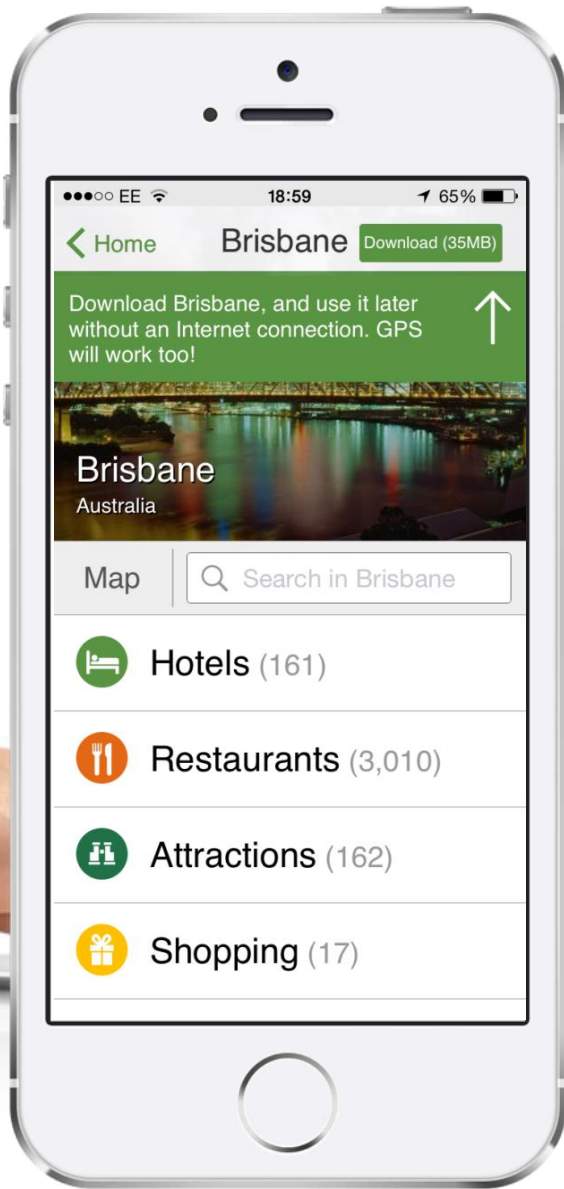

45%  
OF MOBILE USE



---

# 150 MILLION TRAVELLERS

DOWNLOADED THE VARIOUS TRIPADVISOR APPS

---







OUR APPS ARE CURRENTLY  
DOWNLOADED AT A RATE OF

**28 TIMES**  
**PER MINUTE**

---

# INNOVATIVE USE OF LOCATION

---

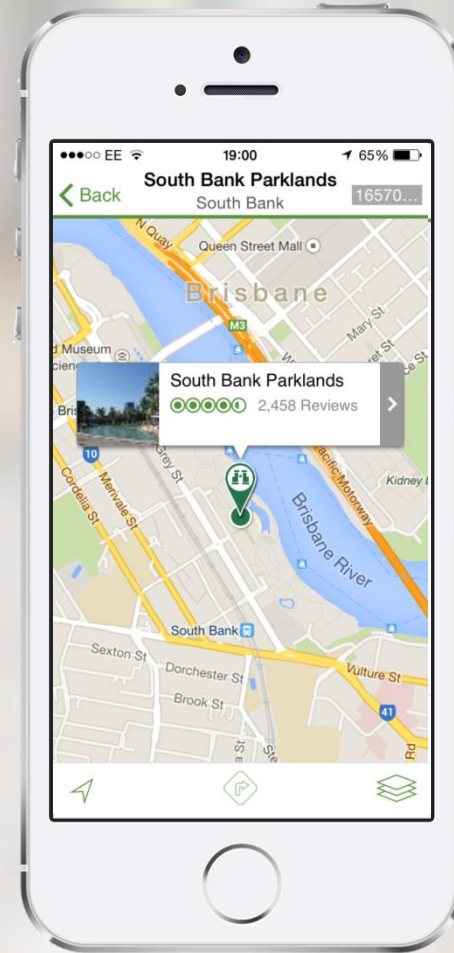



---

## IN-DESTINATION USE CASE IS HUGE

---

**85%** leading mobile  
travelers are using





An aerial night view of Singapore, showing the illuminated city skyline across the water and the distinctive blue, curved architecture of the Gardens by the Bay in the foreground.

**40%**

use their mobile to  
book restaurants

**36%**

of Malaysians use  
their mobile to read  
reviews

**62%**

of Indians use their  
mobile to find things



**10%**

use their mobile  
to book hotels

**67%**

use their mobile to find  
their way around

**32%**

read reviews





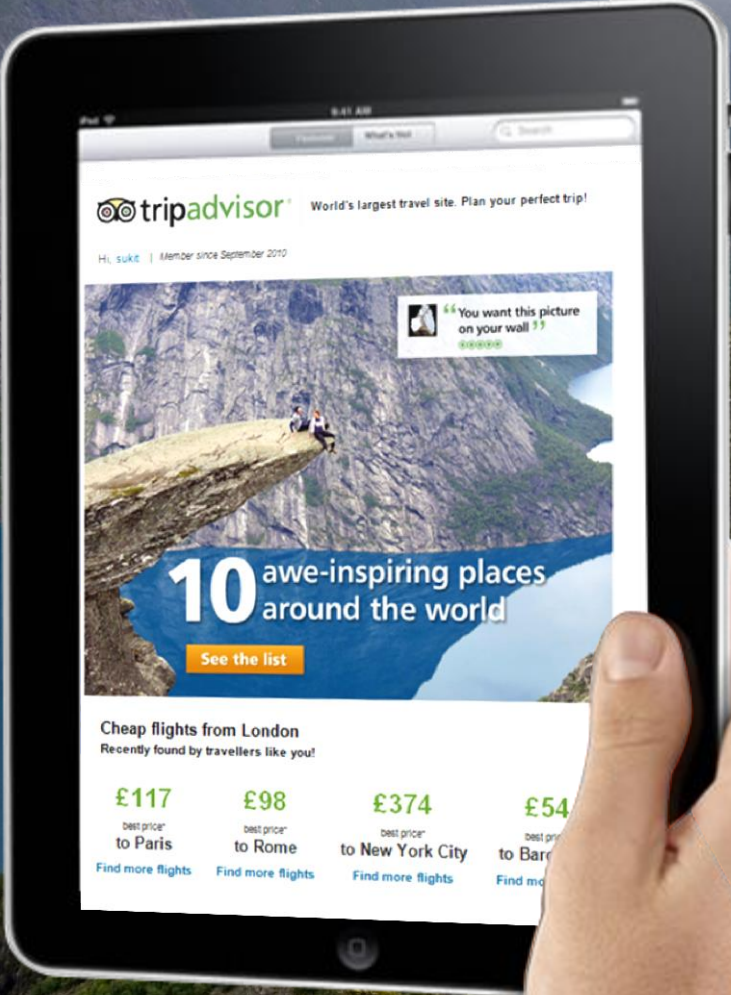

tripadvisor

World's largest travel site. Plan your perfect trip!

Hi, suk! | Member since September 2010



Cheap flights from London  
Recently found by travellers like you!

£117 best price to Paris <a href="#">Find more flights</a>	£98 best price to Rome <a href="#">Find more flights</a>	£374 best price to New York City <a href="#">Find more flights</a>	£54 best price to Barcelona <a href="#">Find more flights</a>
---	---	---	--





lafourchette



viator



UBER



City Guides





# 澳门特别行政区的空运政策， 澳门航空业的发展与展望

The air transport policy of Macao SAR, recent  
development and outlook of Macao aviation

成都, 2014年12月22日

Chengdu, 22 December 2014



1. 历史和背景简介 Brief history and background
2. 航空运输政策 Aviation Policy
3. 航空运输协议 Air Services Agreements
4. 机场及航空公司 Airport and Airlines
5. 航线 Air Routes
6. 近年旅客量 Passengers Volume
7. 未来趋势和展望 Future Trends and Outlook



1.

历史和背景简介

Brief history and

Background



- 澳门航空业只有约**20**年历史。**1990**年作为当时的葡萄牙政府，与中国达成共识，决定建立澳门自己的机场（澳门国际机场），并成立澳门的航空公司，后来被称为澳门航空。
- 澳门国际机场于**1995**年**11**月开始商业运营。
- 澳门航空亦于**1995**年**11**月开始营运，并定位为一间区域航空公司。





- 多年来，澳门航空业不但促进了本地的经济，2008年两岸直航前，对大陆和台湾两岸人员交流发挥了重要的历史作用，而这个角色，在很大程度上，至今不减。
- 未来，在推动澳门特区旅游客源市场多元化，以及促进澳门建设成为一个世界旅游休闲中心，澳门航空业将毫无疑问继续扮演着重要的角色。
- 而它的成功将取决于我们的**政策**以及复杂的**市场**环境，两者所起作用同等重要。



# 澳门航空业的一个特点

## 专营制度 Concession System



50年专营权 (1989-2039年)

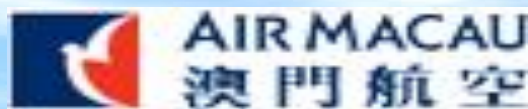

25年专营权 (1995-2020年)



# 但是

澳门航空并没有航线的垄断权，因为专营权并不妨碍非本地航空公司根据相关的航空运输协议营运相同航线的权利。

## 专营权只限制 设在澳门的基地航空公司数量

直升机

商务航空



2.

航空运输政策  
Aviation Policy







# 澳门特别行政区的航空运输政策

## ✈️ 天空开放政策 Open Skies Policy

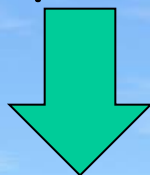

天空开放协议主要条款包括：**自由市场竞争**  
即规定航线数量、指定空运企业数量、运力、  
航班量和机型都不设限。



3.

航空运输协议

Air Services Agreements



# 航空运输协议与安排分布

## Air Services Agreement and Arrangement

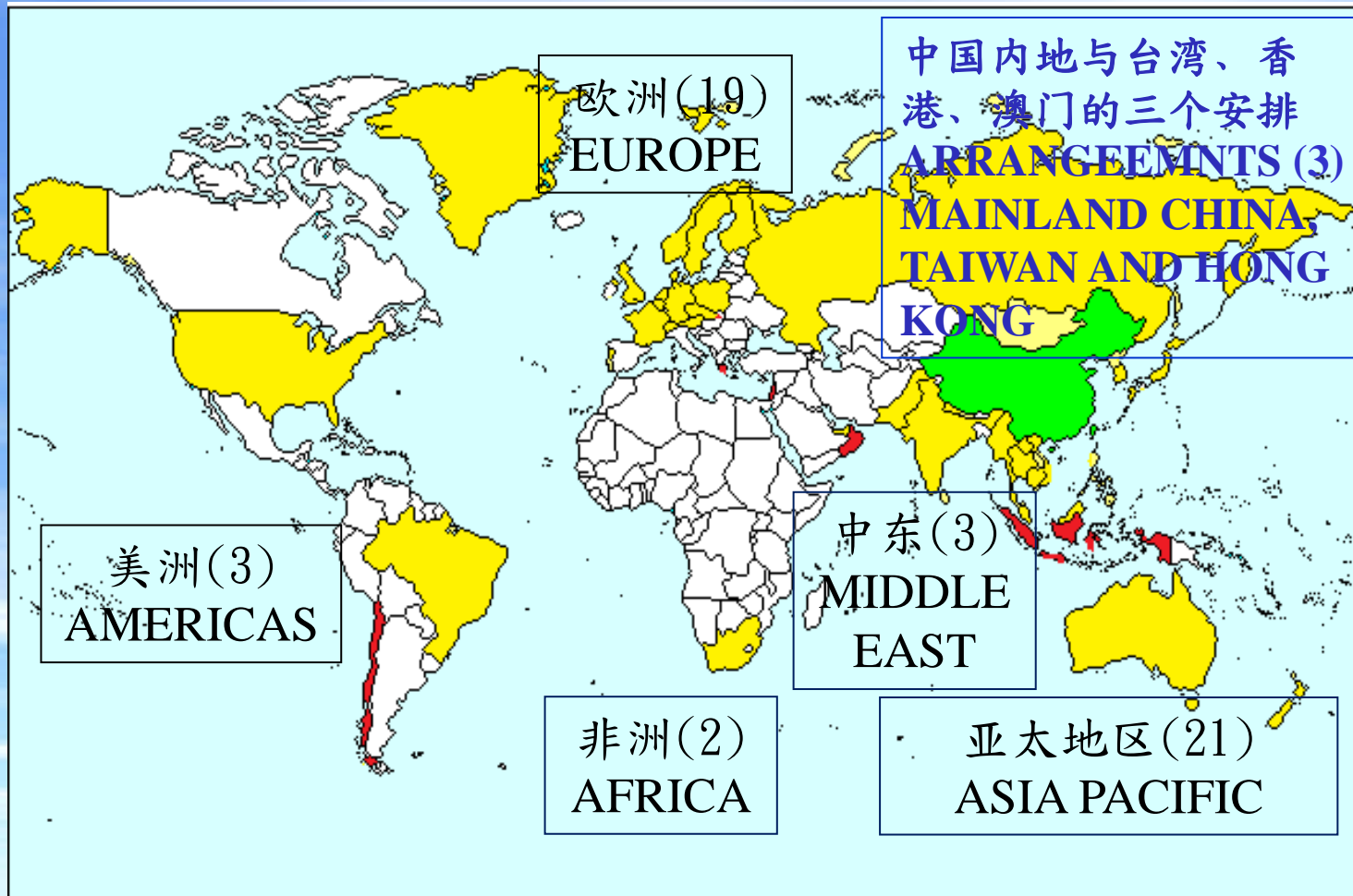

签署: 41

草签: 7



# 澳门拥有 丰富的航权资源





4.

机场及航空公司

Airports and Airlines







珠  
ZHU

伶仃洋  
LINGDING YANG

江  
JIANG

2014年第3季  
面积area: 30.3平方公里sq. km.  
人口population: 631,000人

珠海市  
ZHUHAI

金鼎  
Jinding

唐家  
Tangjia

前山  
Qianshan

大九洲  
DAJIUZHOU

澳門半島  
PENINSULA DE MACAU

氹仔島  
ILHA DA TAIPA

澳門國際機場  
AEROPORTO INTERNACIONAL DE MACAU

路環島  
ILHA DE COLOANE

南屏  
Nanping

拱北  
Gongbei

小橫琴島  
ILHA DE D. JOÃO

橫琴  
Hengqin

大橫琴島  
Da Hengqin Island

石欄洲  
SHILANZOU

ESTUÁRIO

黃茅島  
ILHA HUANGMAO

大烈島  
ILHA DALIE

東澳島  
ILHA DONG'AO

橫洲  
HENGZHOU

內伶仃島  
ILHA NEILINGDING

龍鼓洲  
LUNG KWU CHAU

香港特別行政區  
REGIÃO ADMINISTRATIVA ESPECIAL DE HONG KONG

赤鱓角機場  
AEROPORTO CHEK LAP KOK

大澳  
TAI OI

鳳凰山  
LANTAU PEAR

小鴉洲  
SIU A CHAU

大鴉洲  
TAI A CHAU

蚶洲列島  
ILHA ZHIZHOU

牛頭島  
ILHA NIUTOU

中心洲  
ZHONGXINZHOU

桂山島  
ILHA GUIZHAN

桂山  
Guishan

小蚶洲  
XIAOZHIZHOU

大蚶洲  
DAZHIZHOU

竹籬洲  
ZHULIZHOU

隘洲列島  
ILHA AIZHOU

隘洲仔  
AIZHOUZAI



# 深圳 SHENZHEN

深圳寶安國際機場  
Shenzhen Baoan  
International Airport

# 香港 HONG KONG

香港港澳碼頭  
Hong Kong Macau  
Ferry Terminal

香港國際機場  
Hong Kong  
International Airport

# 澳門 MACAU

澳門國際機場  
Macau International Airport

澳門新外港碼頭  
Macau Maritime Terminal



# 澳门的基地航空公司

## Macao Air Services Provider

 <p>澳门航空 Air Macau Company Limited</p>	<p>公共航空运输（固定翼） Scheduled &amp; Charter Passenger and Cargo Operations</p>	<p>1994年成立</p>
 <p>亚太直升机 East Asia Airlines Limited</p>	<p>公共航空运输(直升机) Scheduled and Charter Passenger Operations</p>	<p>1988年成立</p>
 <p>国际商务航空公司 MacauJet International</p>	<p>公务机及私人航班 Charter Passenger Operations (Less than 40 seats)</p>	<p>2006年成立</p>





5.  
航线  
Air Routes



# 澳门航线网络-2014年12月

共连接38航点

中国内地	21
中国台湾	3
亚洲其他	14





澳門國際機場專營股份有限公司

**CAM**

-Soc. do Aeroporto Internacional de Macau S.A.R.L.

Macau International Airport Co. Ltd.

# 激勵政策

[http://www.camacau.com/incentive\\_program1](http://www.camacau.com/incentive_program1)





# 航班申请或查询

<http://www.aacm.gov.mo>





6.

近年旅客量

Passenger Volume



# 澳门国际机场 - 客运人次和飞机升降架次

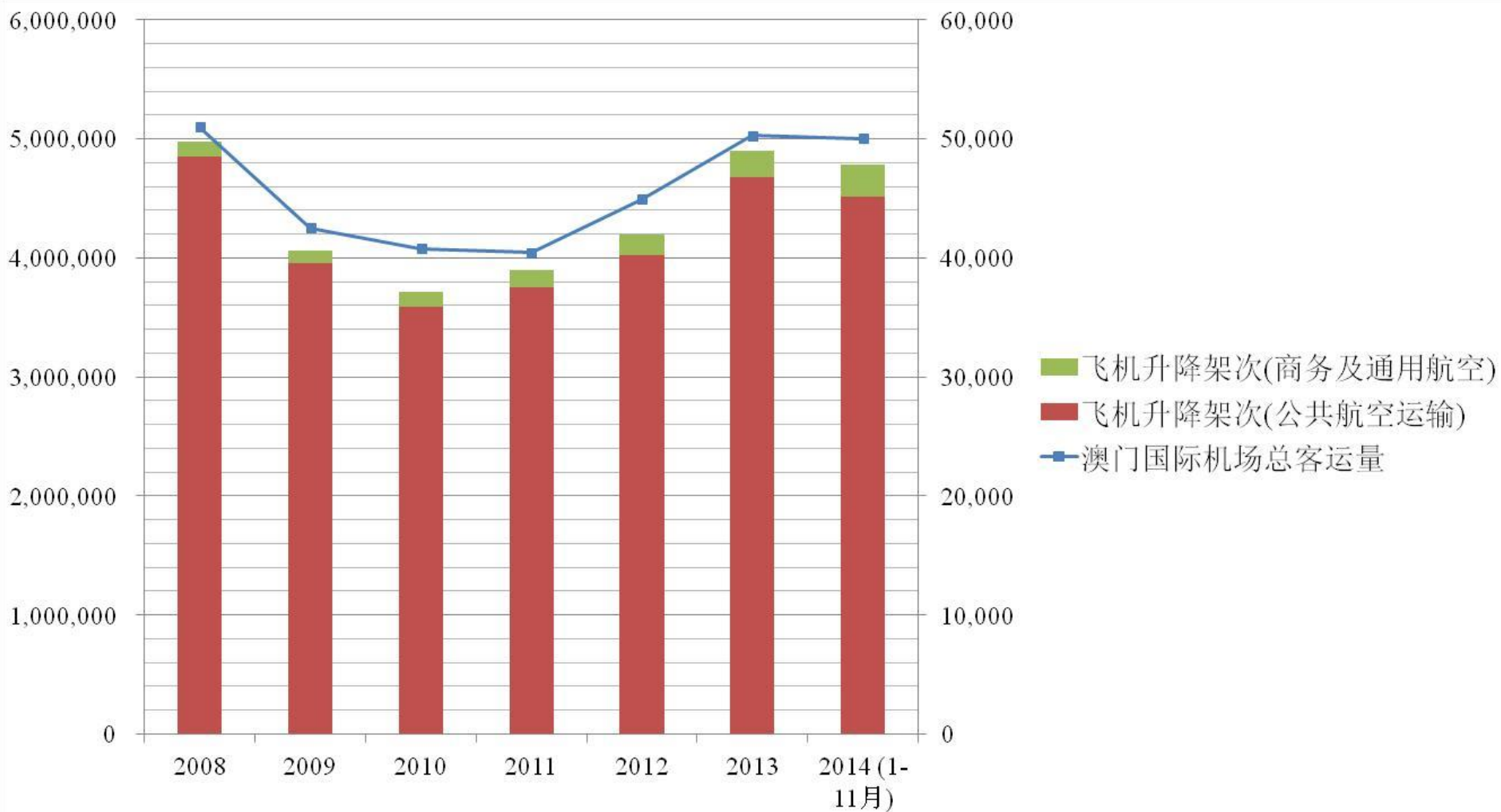

# 澳门国际机场 - 客运人次

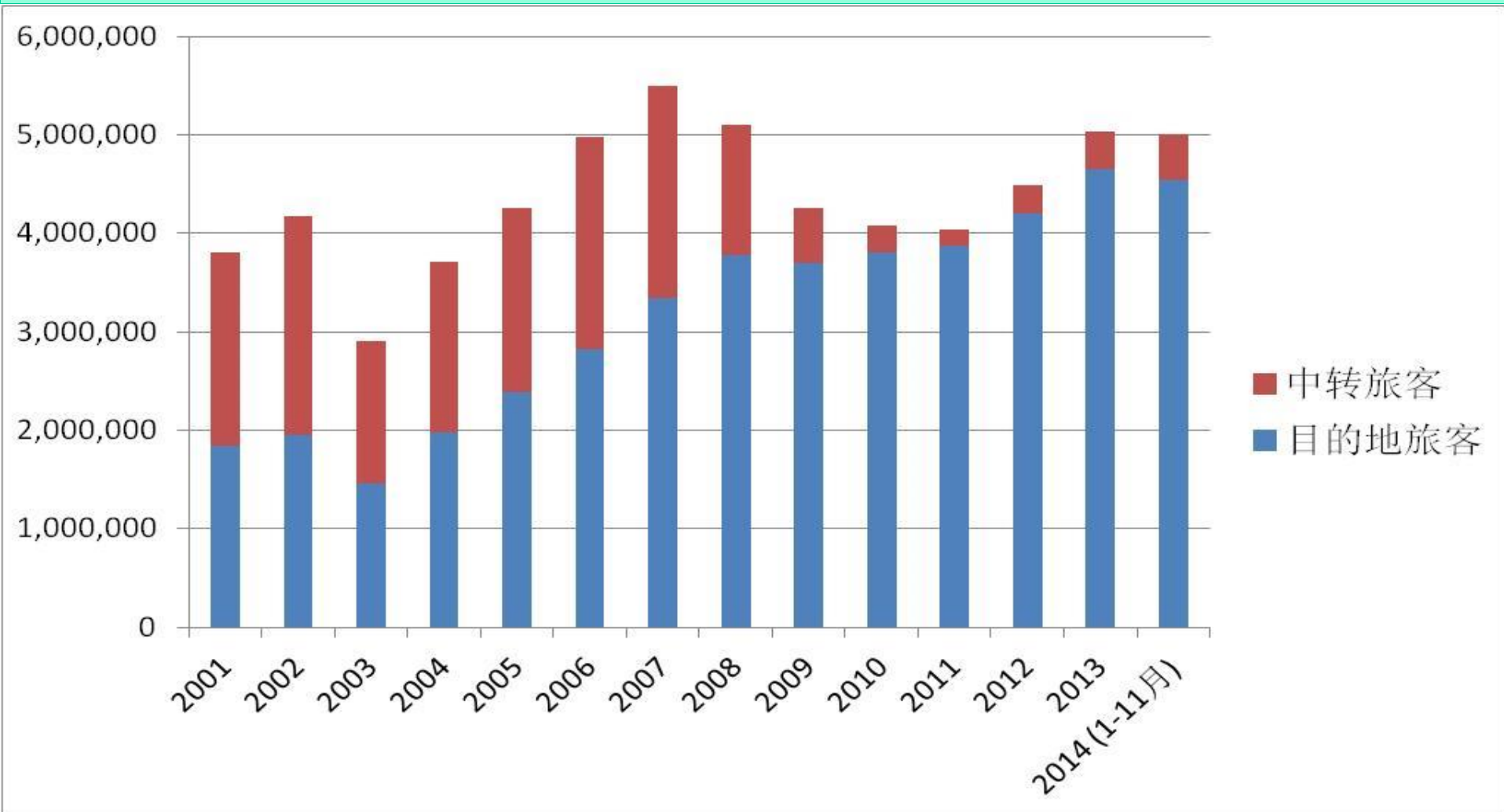

# 澳门国际机场客运市场分布

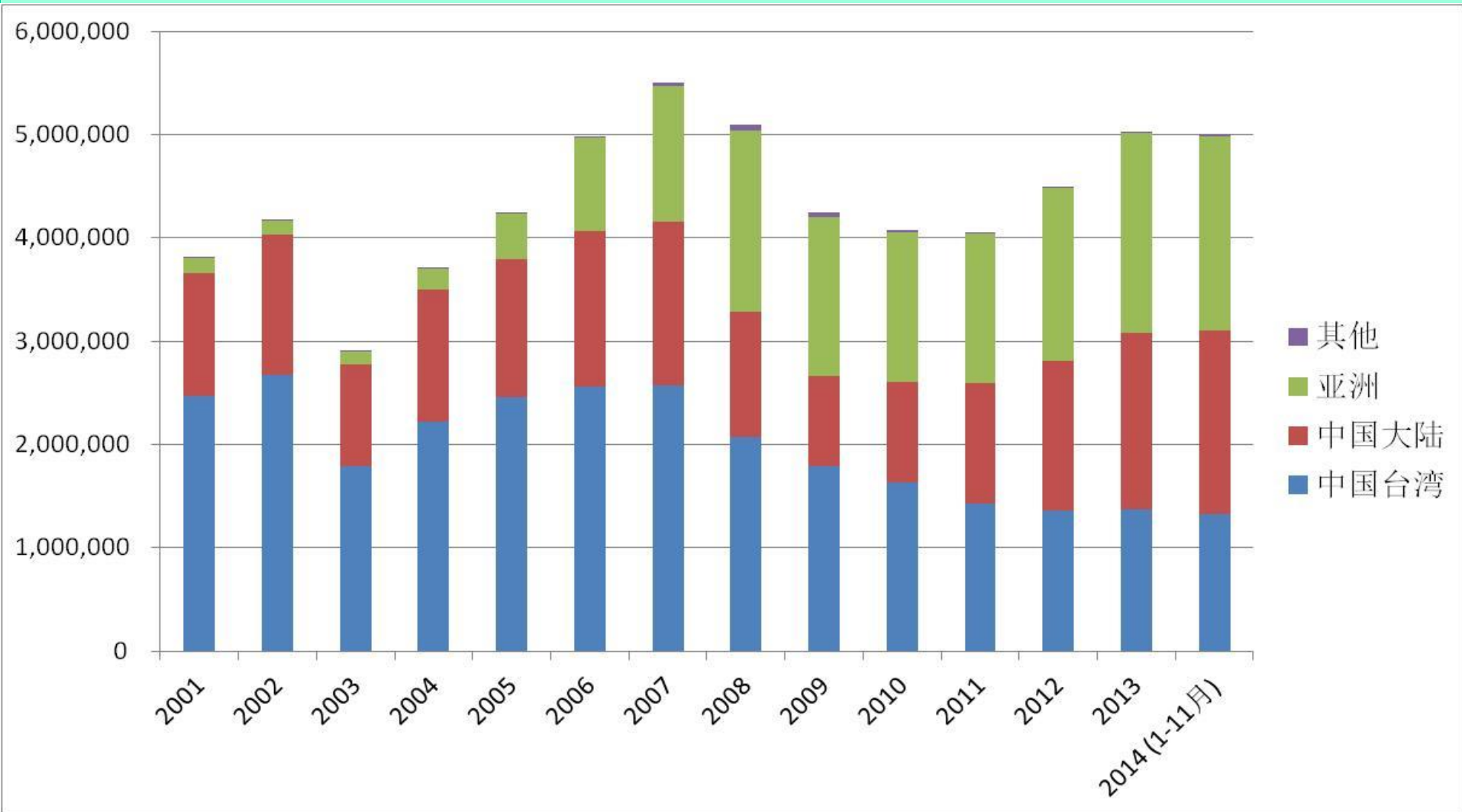



7.

未来趋势和展望

Future Trends & Outlook



# 广珠铁路路线示意图





# 澳门轻轨系统 2015

Macau LRT system map (Simulated)

All item point on this map including stations, lines or related information are reference to GfI. All information on this map are for reference only.

广珠城际轨道延长线



广珠城际轨道延长线  
将于2015年连接横琴岛

橫琴島  
Hengqin Island

蓮花港  
Lagoa



# 港珠澳大桥 - 2016

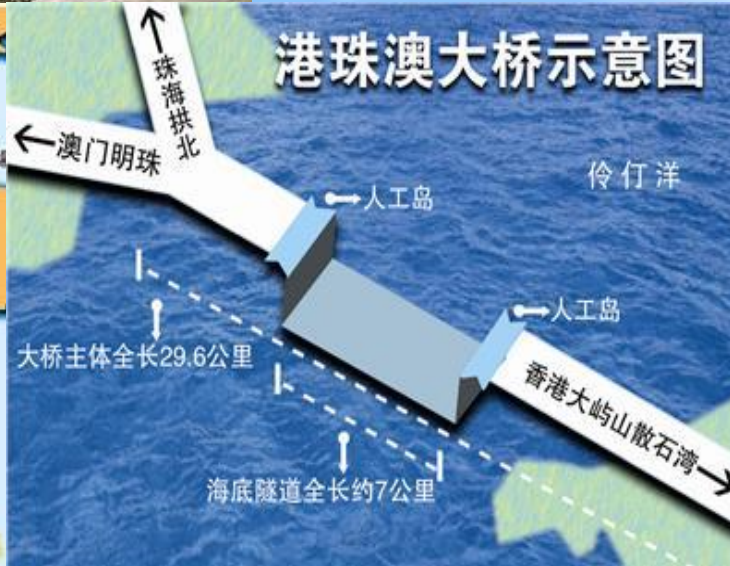
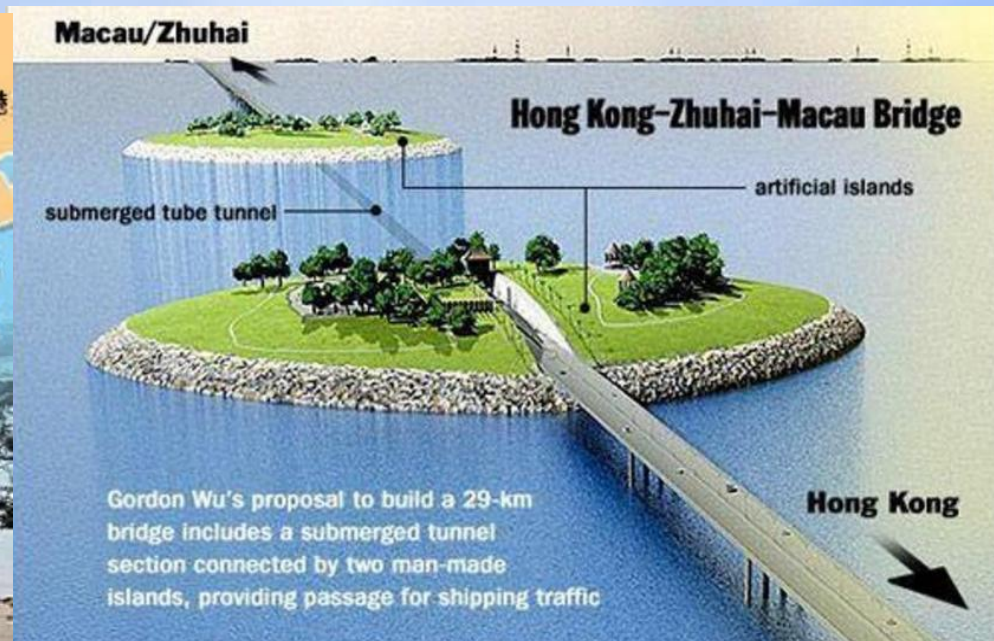

- 50公里
- 主桥、3条大桥及1条隧道
- 3个边检口岸
- 2009至2016年兴建
- 造价107亿美元





一小时城际生活圈将于未来10年  
大大改变珠三角的交通网

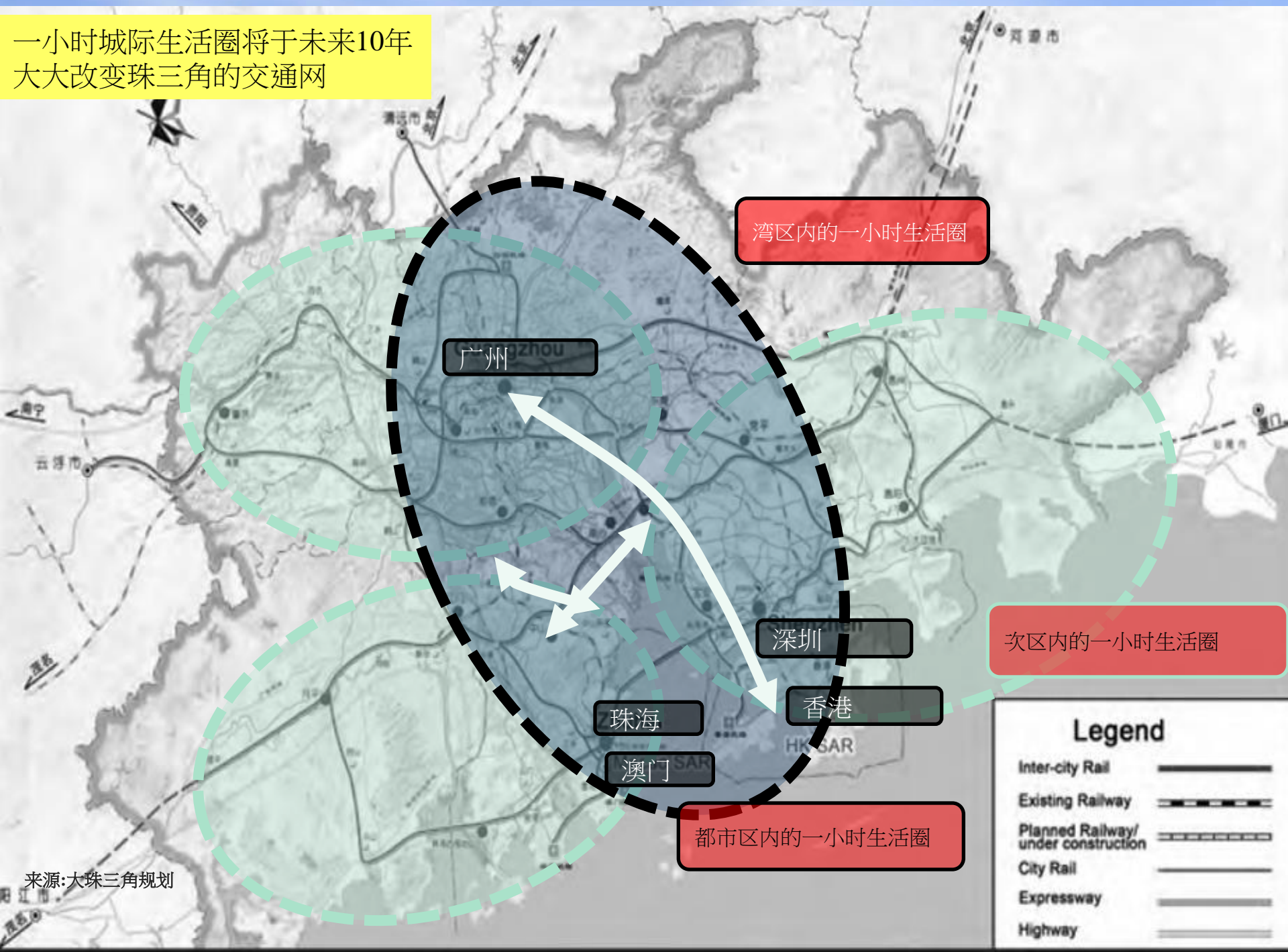

来源:大珠三角规划

# 廣珠城際軌道主線和支線



➤ 随着澳门与广东省越来越密切的区域合作，尤其是与珠江西侧在基础设施的连接，如珠三角城际轻轨系统将会连接到澳门正在兴建的轻轨系统

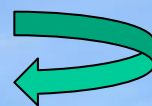

↑ 珠西居民选择使用澳门国际机场出行。

居民选择使用澳门机场出游。





# 展望

中国大陆市场 + 商务机及通用航空



# 澳门国际机场- 中国大陆市场客运人次

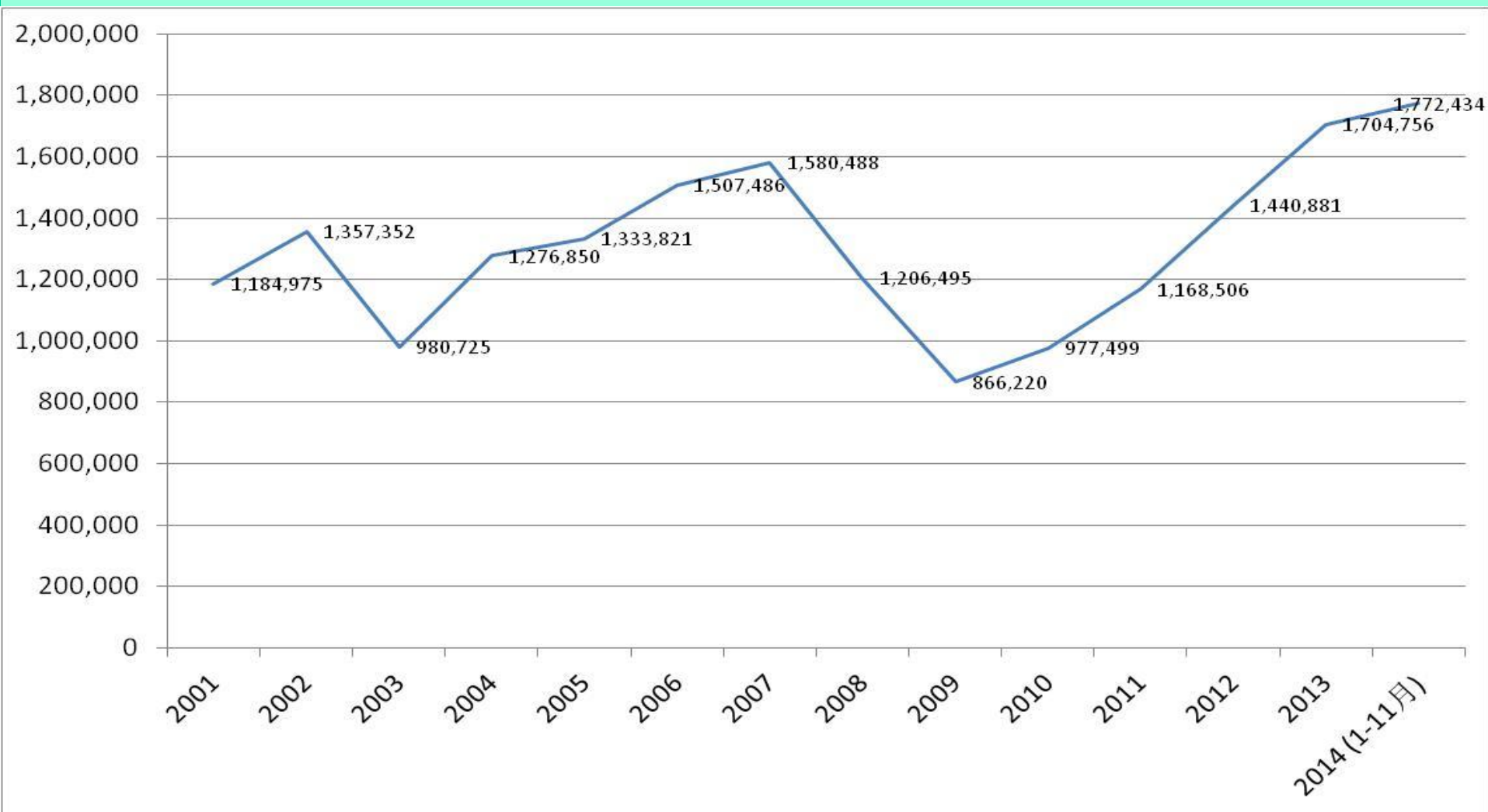



# 澳门国际机场- 公务机及通用航空飞机升降架次

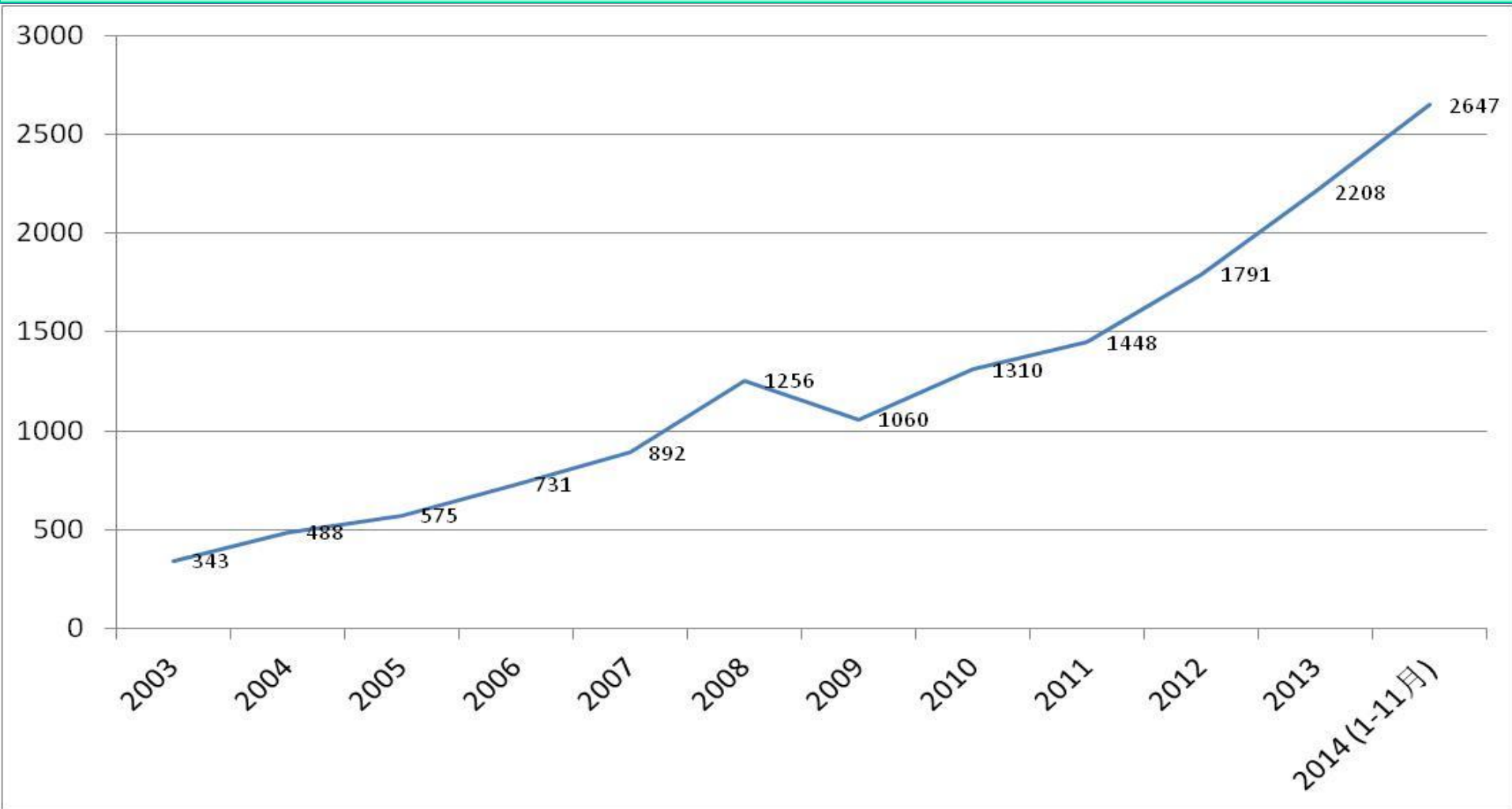

# “机场总体规划2011至2030年”

其目的是分阶段提升机场未来20年的容量和功能。



# 澳门国际机场公务机机库

日期	事项
10/2013	开始公务机机库施工
2015 Q2	预计投入使用





# 大数据+移动端 智慧旅游重塑旅游新体验

携程旅行网 蓝美玲

2014.12



# 智慧旅游场景：一位国际游客的成都之旅



放心  
接机

**【走出机场】**  
通过智慧旅游平台，  
预订接机用车。



轻松  
入住

**【抵达酒店】**  
通过智慧旅游平台，  
选择最优酒店，移  
动支付后，到店轻  
松入住。



当地  
向导

**【私人定制】**  
在智慧旅游平台，  
根据点评结果，选  
择最适合的达人私  
人定制自由行。



美食  
购物

**【成都特色】**  
通过智慧旅游平台  
的商品导购和点评，  
安心美食购物。



实时  
分享

**【旅行经验】**  
通过智慧旅游平台分  
享自己的成都之行经  
验，为更多游客提供  
借鉴。

智能  
欢迎

**【飞机落地】**  
收到短信提示：  
欢迎登录“成都”智慧  
旅游平台，轻松游成都。

无缝覆盖

全旅行生活  
彰显国际化形象

# 移动互联网经济的特点

纯粹高效

信息透明

增长迅速

客户购买成本同质化

客户购买成本递减

服务边际成本几乎为零

营销成本是平的

# 旅行经济的特点

地域化

多样化，  
不同产品

不同细分市场

产品容易腐烂

迅速增长

截至2014年9月，携程手机客户端下载量超3.5亿，  
激活量约1.5亿，无线端交易峰值突破2.7亿元，旅游  
类APP国内第一





# 携程最新无线客户端发布众多特色功能



旅行日程

高端美食

旅行金融

全球购

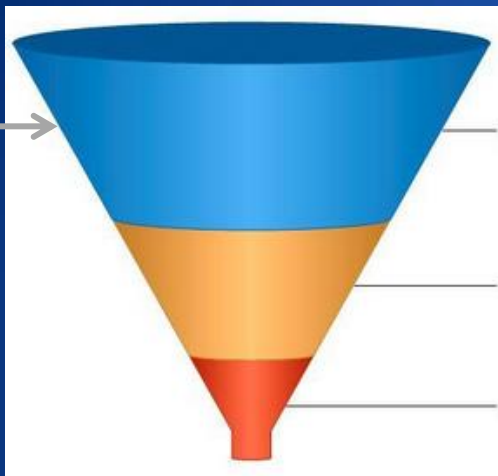

用户真实反馈的结构化数据  
为后来者提供决策支持

**决策** 我要去哪？  
怎么玩？

**订购** 线路、机票、酒店、门票

**出行、行后** 服务、体验

携程攻略社区

- ◆ 获取行中/行后用户真实反馈
- ◆ 并依此为行前用户提供最合适出行决策

提供行前决策、购买引导  
承载行中/行后真实反馈



Before

Traveling

After



信息与商品无缝对接，为用户提供从旅游信息到预订到点评的一站式服务

一站式服务

四个行业第一

大数据精准推荐

存量UGC数据第一  
增量UGC数据第一  
社区活跃度第一  
每日访问量第一

携程拥有海量的商品数据、信息数据、会员数据，基于大数据技术的精准推荐，可以给用户带来更好的体验。

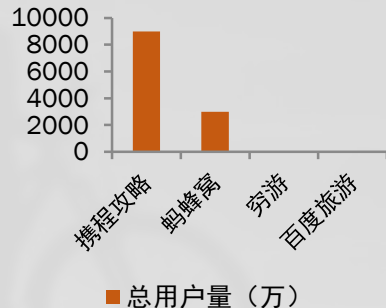
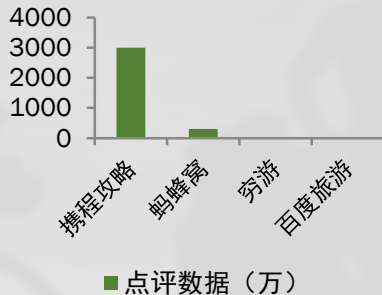
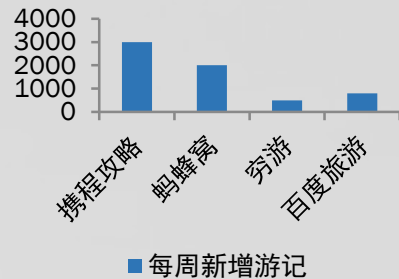
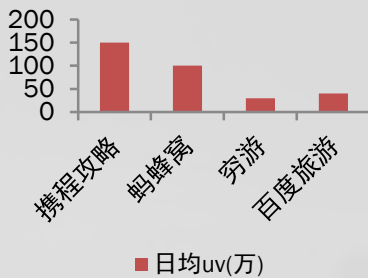





约上大咖去旅行  
**张震岳 南非**

免费同行  
招募中...

立即报名



张震岳  
戚薇  
阿雅  
杜海涛  
海陆  
星座小王子  
许添  
张丹  
弦子  
秦岚  
曹方 ... ..

NO.01

约上大咖去旅行

**戚薇 巴厘岛**

戚薇及随行团在巴厘岛体验了别样东南亚风情，下榻了最具巴厘岛特色的酒店，感受了最纯正的巴厘岛，去了海神庙虔诚祈福。让我们看看，她在巴厘岛获得了什么样的神秘力量？

Ok! Baby, Let's go!



## 全媒体资源

网络平台



Tencent 腾讯



Sogou 搜狗

...

新媒体



搜狐视频  
tv.sohu.com

芒果互联网电视

传统媒体



环球时报

新民晚报  
XINMIN EVENING NEWS



# 携程旅行 看攻略社区的情感营销创新



# 目的地官方旗舰店

首页 旅游线路 机票 酒店 门票 攻略

镇江旅游动态

镇江旅游线路

镇江景点

旅游相关要素  
一网打尽

镇江美食

镇江游记

镇江旅游问答

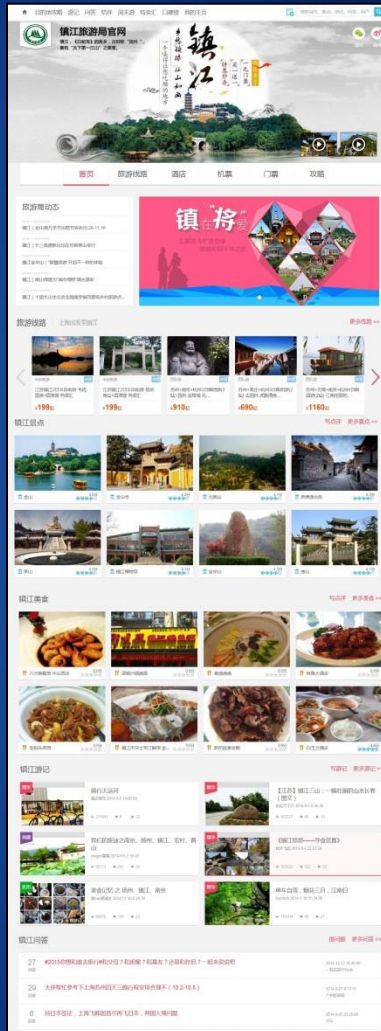



# 目的地官方旗舰店

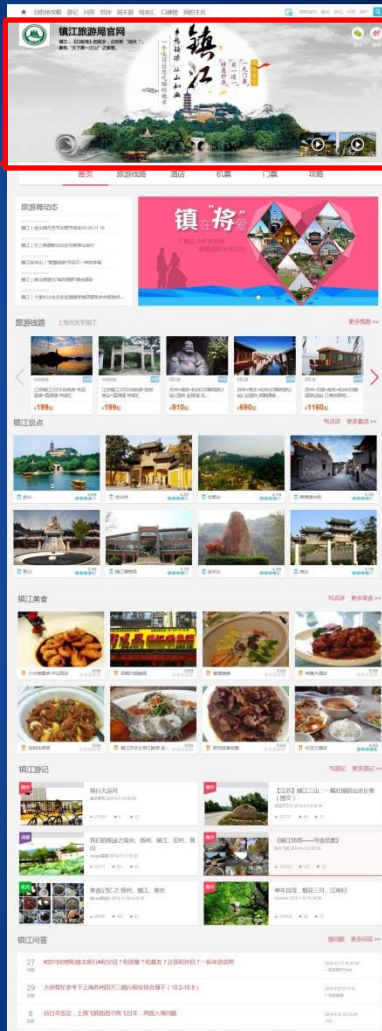

形象展现 目录导引

涵盖旅游线路、酒店、机票、门票、攻略等旅游要素，  
通过图片、视频等全方位展现，并即时互动、实现交易。

# 目的地官方旗舰店

## 旅游局动态

2014-11-19 0:00:00  
镇江 | 金山湖万圣节光棍节活动10.28-11.16

2014-11-19 0:00:00  
镇江 | 长三角道教论坛在句容茅山举行

2014-11-19 0:00:00  
镇江宝华山 | “智慧旅游”开启不一样的体验

2014-11-19 0:00:00  
镇江 | 南山绿道为“城市绿肺”增光添彩

2014-11-19 0:00:00  
镇江 | 十里长山生态农业园接受省四星级乡村旅游点...



旅游动态 即时发布

官方动态、实时数据、最新的旅游资讯，即时更新。

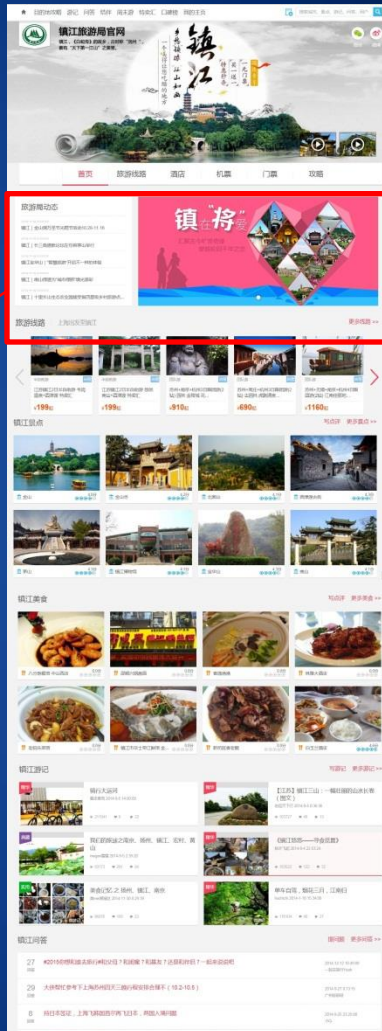

# 目的地官方旗舰店

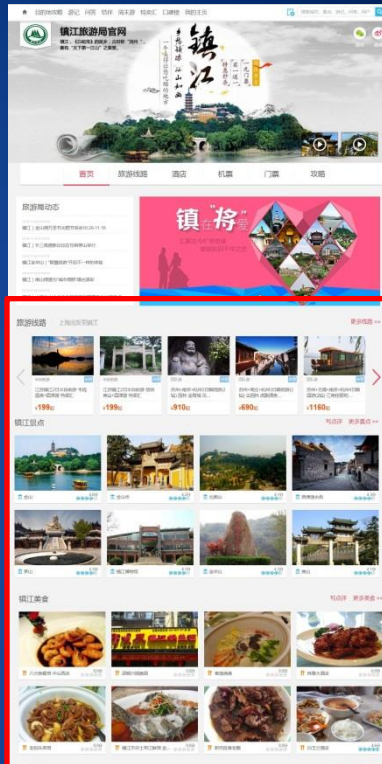
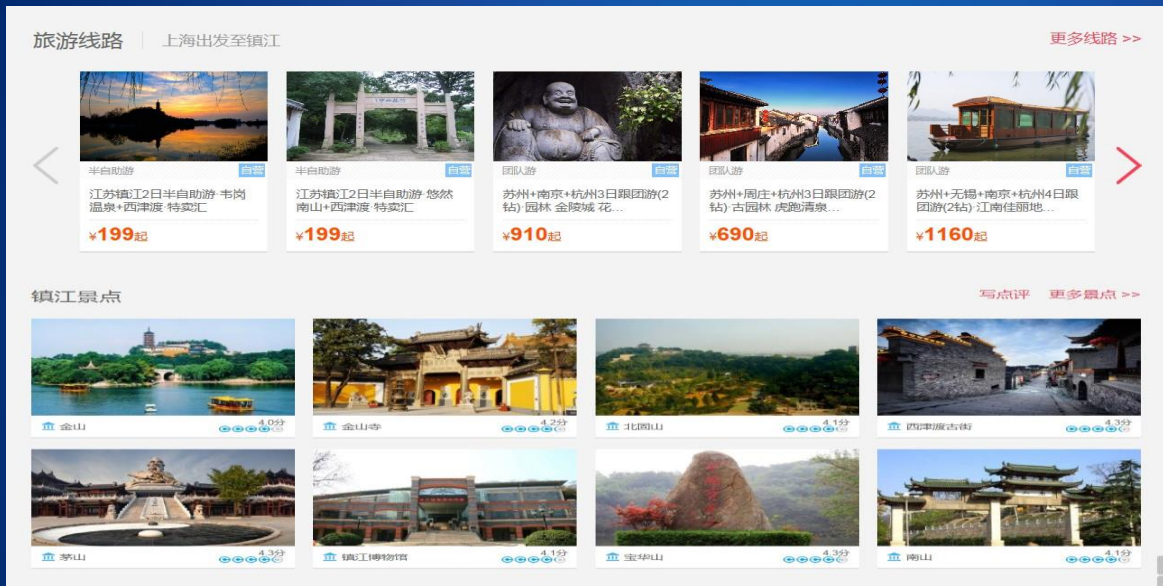

出游要素 应有尽有

去哪儿玩？怎么玩？吃什么？买什么？看什么？一站解决。



# 目的地官方旗舰店

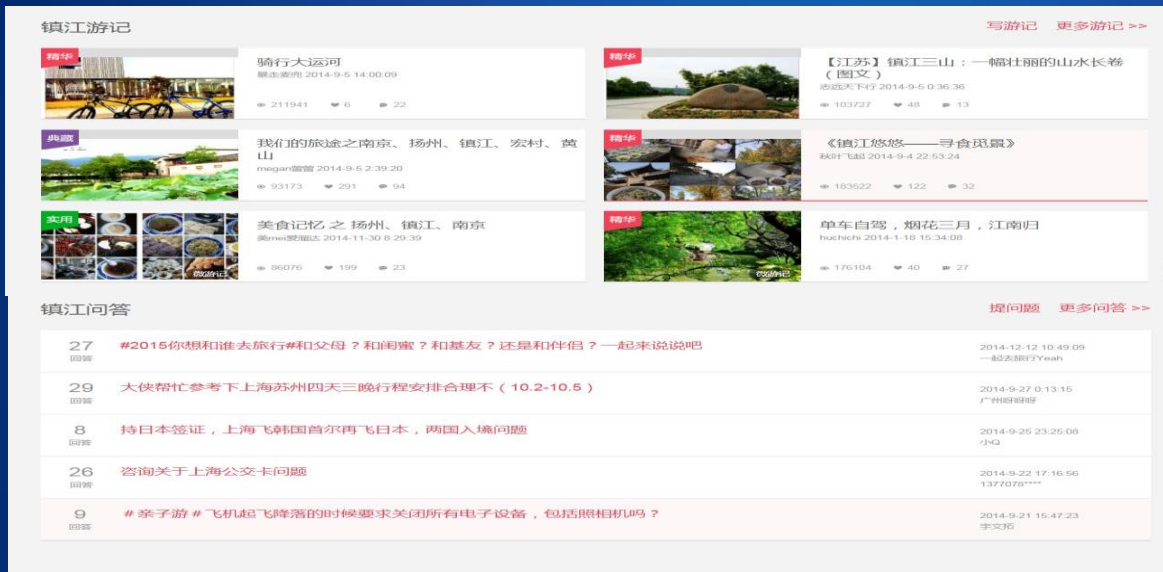

旅游经验 实时分享

通过游记、问答，形成旅行者之间的互动。

怎么出游，人人都来出主意。